



# WE WEIGH THE WORLD

## CAS COMPANY INTRODUCTION 2025

1983년 자동화 시스템 로봇을 목표로 시작한 벤처기업 카스가 창립 42주년을 맞이하였습니다.

42년간 쌓아온 경험을 바탕으로 글로벌 스탠다드를 선도하는 세계 제일의 계량, 계측 센서 전문 기업으로 성장해 나아가겠습니다.

The logo consists of the letters 'CAS' in a bold, blue, sans-serif font. The letters are outlined, giving them a three-dimensional appearance.

# CONTENTS



카스 본사 & 기술연구소

## 01 COMPANY INTRODUCTION

CEO 인사말	04
회사개요	05
기업 철학	06
연혁 & 수상내역	07
기업 구조	08
기술연구소	09
생산기지	10
글로벌 네트워크	11
국내 네트워크	12
카스 갈릴레오 마케팅	13
인증현황	14

## 02 OUR BUSINESS

센서 솔루션	16
산업용 계량 솔루션	17
연구용 계량 솔루션	18
유통형 계량 솔루션	19
계측 솔루션	20
헬스&리빙 솔루션	21
교정 솔루션	22
카스케미칼	23

## 03 SYSTEM APPLICATION

OVERVIEW	25
SMART FACTORY SOLUTION	
- 자동 조합 계량 시스템	26
- 분말 포장 시스템	27
- 액체 충전 시스템	28
- 탱크, 호퍼 및 사일로 계량 시스템	29
SMART LOGISTICS SOLUTION	
- 물류 자동화 시스템	30
- 스마트 트럭스케일 시스템	31
SMART RETAIL SOLUTION	
- 유통매장 관리 시스템	32
- 셀프 스캔/체크아웃 시스템	33
SMART FARM SOLUTION	34
SMART LABORATORY SOLUTION	35
SMART AIRPORT SOLUTION	36
주요 고객사	37



# COMPANY INTRODUCTION

CEO 인사말

회사개요

기업 철학

연혁 & 수상내역

기업 구조

기술연구소

생산기지

글로벌 네트워크

국내 네트워크

카스 갈릴레오 마케팅

인증현황



# CEO 인사말



1983년 자동화 시스템 로봇을 목표로 시작한 벤처기업 카스가 창립 42주년을 맞이하였습니다. 그동안 회사의 성장과 발전을 위해 헌신해 주신 모든 임직원과, 카스를 신뢰해 주신 모든 분들께 감사의 인사를 올립니다.

카스는 대한민국 전자저울 업계 선도 기업으로 빠르게 성장하며 기계식 저울을 전자저울로, 재래시장 문화를 선진화 시장으로 변화시켜 '사는 사람 파는 사람 서로 좋아요' 슬로건 그대로 상거래의 신뢰를 새롭게 정의하였습니다. 지속적인 센서 기술에 대한 관심은 다양한 물리 센서, 계측 실험기, 비전 검사 솔루션 등으로 확장되고 있으며, 다양한 산업 환경에 맞춤 솔루션으로 정립되고 있습니다.

글로벌 시장에 대한 관심은 카스의 초창기부터 해외시장 수출의 결과를 낳았고, 기술 및 가격경쟁이 치열한 세계시장에서 경쟁력 확보를 위해 2013년 중국 글로벌 생산기지를 완공하고 이를 중심으로 해외 11개 지방인 및 120여 개국에 거점을 둔 글로벌기업으로 성장하고 있습니다.

글로벌 기업 카스의 해외 거점 설립은 오히려 고객과 더 가깝게 다가가기 위한 초석으로, 고객을 찾아가는 CMO (CAS Mobile Office)는 고객의 니즈를 현장에서 확인하고 맞춤 솔루션을 제공함에 있습니다. 이러한 카스의 노력은 중공업에서 나노기술 산업분야까지 최첨단 산업 현장에 필요한 생산 장비와 검사 장비 솔루션으로 만들어지고 있습니다.

창립 42주년을 맞이하는 지금 카스는 변화하는 산업 현장에 필요한 센서를 중심으로 스마트 팩토리 엔지니어링 사업 포트폴리오를 재구성하고 있으며, 로봇 어플리케이션 확장을 통해 산업체 환경 변화를 도모하겠습니다.

창사이래 계속된 벤처기업의 마인드와 센서 기업으로서 만들어 낸 신뢰를 기반으로 대한민국 대표 센서 솔루션 기업 카스가 나아가는 길에 많은 관심과 성원을 부탁드립니다.

주식회사 카스  
대표이사 김태인



## 회사개요

카스는 센서와 계량·계측 기술을 기반으로 상업용, 산업용 계량시스템의 표준을 선도해가는 대한민국 대표 기업입니다.

40여 년 전 저울에 대한 불신이 만연하던 시기에 국내시장에 디지털 전자저울을 개발 및 보급하여 계량에 대한 불신을 퇴치하고 신뢰를 만들어 나갔으며, 1983년 창립한 이래 “We Weigh the World”(세상의 무게를 단다!) 라는 슬로건으로 해외 11개 생산, 판매 지법인 및 120여 개국에 수출함으로써 해외에서 그 가치를 더욱 인정받고 있습니다.

회사명	주식회사 카스 (CAS Corporation)
설립일 (상장일)	1983년 4월 19일 (1989년 12월 28일)
대표이사	김태인
본사 소재지	경기도 양주시 광적면 그루고개로 262
대표 전화번호	031 - 820 - 1100
임직원 수	334명 (본사기준)
업종	제조업 (전자저울, 계측기기, 계량센서, 엔지니어링 설계, 인쇄물)
계열사	(국내) 카스케미칼, 카스이앤씨, 카스라벨
매출액	1,700 억원
자본금	132 억원
공식 홈페이지	(국내) www.cas.co.kr / (글로벌) www.globalcas.com

\* 2023년 말 기준



### 국내 브랜드 파워 1위 (전자저울 부문)

카스는 전자저울 부문 브랜드파워 1위를 굳건히 지켜오고 있으며, 국내 시장점유율 70%로 고객들의 꾸준한 신뢰를 받고 있습니다.



### 창립 42주년

카스는 국내 자본과 기술력으로 42년간 그 기술력을 인정받은 대한민국 대표 브랜드입니다.



### 전국 서비스센터망 70개점

카스는 전국 13개의 지점망을 포함한 70개의 서비스센터를 운영하여 고객들과 더 가까이 다가갈 수 있는 기업으로 성장하고 있습니다.



### 글로벌 계량 인증 제품 131개

카스는 중량센서 기술을 기반으로 글로벌 국가들의 다양한 계량 인증을 획득하고 있습니다.



### 글로벌 120개국 진출

카스는 세계 120개국을 거점으로 전 세계로 제품을 수출하는 글로벌 기업입니다.



# 기업 철학

VISION & SLOGAN

## WE WEIGH THE WORLD

GOAL

### 세계 제1의 계량 계측 센서 전문 기업

경영전략





CEO 인사말

회사개요

기업 철학

**연혁 & 수상내역**

기업 구조

기술연구소

생산기지

글로벌 네트워크

국내 네트워크

카스 갈릴레오 마케팅

인형현황

## 연혁 & 수상내역



설립과 도전	성장과 글로벌 시장 공략	사업 범위 확대	스마트팩토리 사업화	더 나은 가치 실현을 위한 도전
<b>1983</b> 주식회사 카스 설립 <b>1985</b> 석탑 산업혼장 수상 <b>1987</b> 국내 최초 전자저울 수출 (포르투갈) <b>1988</b> 무역의날 100만불 수출의탑 수상 <b>1989</b> 국내 최초 스트레인제이 개발 국가검교정기관 지정 (제177호) 코스닥 상장 <b>1990</b> NIST 미국 계량검정규격 획득	<b>1991</b> UL미국 안전규격 획득 500만불 수출의탑 수상 <b>1992</b> 국내 최초 한국형 라벨프린팅저울 개발 카스 튀르키예 설립 1000만불 수출의탑 수상 <b>1993</b> 아시아 대륙 횡단 성공 (백두산-이스탄불) 카스 USA 설립 <b>1994</b> 국내 최초 OIML 유럽통합규격 획득 카스 중국(상해)/러시아 설립 <b>1997</b> ISO 9001 획득 <b>1999</b> 카스 인도 설립 <b>2000</b> 전자저울 누적생산 100만대 돌파	<b>2001</b> 2년 연속 ISO 9001 최우수 인증기업 선정 카스 베트남 설립 <b>2002</b> 카스 계측기 사업 개시 러시아 Golden Balance 2002 수상 체중계 엔바디 개발 <b>2003</b> 일본능률협회 글로벌 최우수 기업상 수상 <b>2004</b> 카스 폴란드/독일 설립 <b>2005</b> 카스 방글라데시 설립 <b>2006</b> 카스 친환경 프로그램 실시 계량측정기 개발부문 산업자원부장관상 수상 무역의 날 3,000만불 수출의탑 수상 <b>2007</b> KDB 2007 글로벌 스타상 수상 과학기술부 한국산업기술진흥협회 테크노 CEO상 수상 <b>2009</b> 카스 중국(저장성) 설립 <b>2010</b> 글로벌 경영대상 수상	<b>2011</b> iF design award 2011 선정 (PB) <b>2012</b> KB국민은행 하든 스타상 선정 CL7000-D Good Design 선정 정밀산업 기술대회 국무총리상 수상 카스 일본 설립 <b>2013</b> World Class 300 기업 선정 카스 글로벌 생산기지 준공 (중국 저장성) 카스케미칼/카스이앤씨 설립 ISO14001 획득 <b>2014</b> 글로벌 경영대상 수상 <b>2015</b> 글로벌 고객만족도(GCSI) 1위 <b>2019</b> 글로벌 브랜드 역량조사(GBCI) 1위	<b>2021</b> 글로벌 고객만족도(GCSI) 1위 <b>2022</b> 카스 몽골 설립 <b>2023</b> 카스 창립 40주년 <b>2024</b> 카스 스마트팩토리 콤플렉스 1단계 완공 전문무역상사 지정(KOTRA)



CEO 인사말

회사개요

기업 철학

연혁 & 수상내역

**기업 구조**

기술연구소

생산기지

글로벌 네트워크

국내 네트워크

카스 갈릴레오 마케팅

인증현황

# 기업 구조

2025 카스 조직도

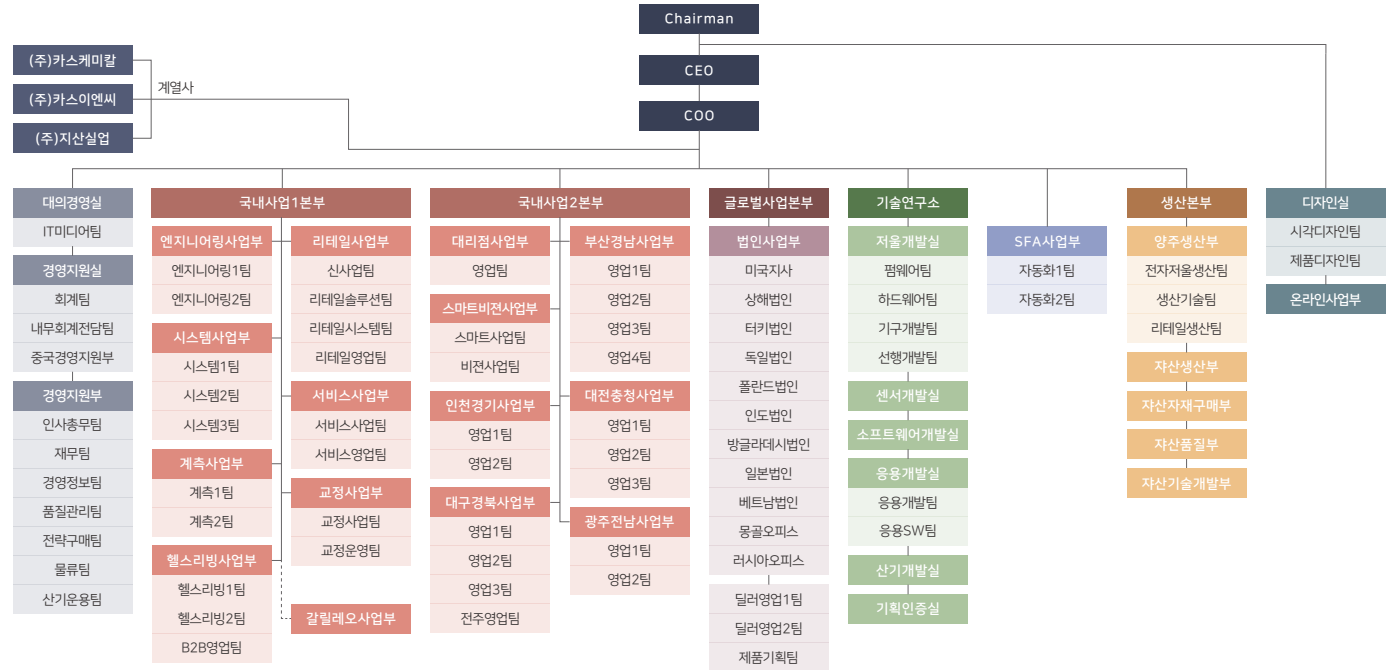



## 기술연구소

### 기술혁신의 시작 - CAS R&D Center

전자, 센서분야의 연구가 활발하게 진행되고 있는 카스 기술연구소에서는 해외 로컬 마케터 교육을 비롯한 카스의 전반적인 기술개발에 초점을 맞추고 있습니다.

### 최고의 계량 계측 솔루션을 위한 코어 테크놀로지

고객의 비즈니스 환경과 사용자를 고려한 제품 개발은 오직 고객의 소리에 경청하는 것에서 부터 시작한다고 굳게 믿고 있습니다. 전사적인 커뮤니케이션을 통해 현장과 연구센터가 정보를 나눌 수 있는 오픈 커뮤니케이션 (Open Communication) 정책을 펼쳐 현장의 요구를 가장 잘 반영할 수 있는 제품 개발에 힘쓰고 있습니다. 또한, 기술제휴 및 산학협력 등의 다양한 파트너십을 통해 기술혁신을 이루고, 이를 통해 전 세계 고객에게 최고의 종합 계량·계측 솔루션을 제공하고 있습니다.



### 국책과제 - World Class 300

사업명	제명	전담기관	사업기간
분해능 1/10,000,000의 실험실용 무게 계량기 공급을 위한 광기반 계량 센서 원천 기술개발	1/10,000 분해능의 하중전달 매커니즘 개발	한국산업기술평가관리원	2013. 09 ~ 2014. 08
	1/10,000,000 분해능의 변위 증폭 Transducer 개발		2014. 09 ~ 2015. 08
분해능 1/10,000,000의 실험실용 무게 계량기 공급을 위한 광기반 계량 센서 원천 기술개발	1/10,000,000 분해능의 광기반 일체형 무게 계량기 개발	한국산업기술진흥원	2015. 09 ~ 2016. 08
	1/100,000,000 분해능의 광기반 일체형 무게 계량기 개발		2016. 09 ~ 2017. 08

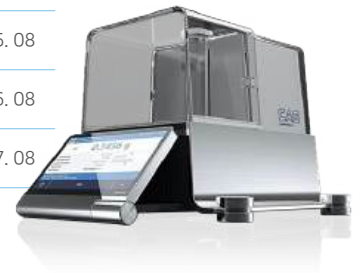



## 생산기지

### 국내 생산기지 (소재지 : 경기도 양주시)

1985년부터 시작된 양주 생산기지는 카스의 초기 생산제품에서 부터 현재 스마트팩토리화 4차 산업에 이르기까지 다양한 제품의 역사 깊은 생산기지입니다. 갈릴레오동에서는 무게센서 로드셀의 핵심인 스트레인 게이지를 생산하고 있으며, 그와 더불어 산업현장에서 필요한 다양한 로드셀과 인디케이터를 생산하여 산업현장에 제공하고 있습니다. 본관동에서는 라벨프린터 제품과 더불어 유통 및 산업현장에 필요한 제품을 생산하고 있습니다. 또한 카스는 KOLAS 공식 교정기관으로 제품의 생산에 그치지 않고 사후 유지관리 및 교정이 가능한 교정센터를 양주 생산기지 내 운영하고 있습니다.



### 글로벌 생산기지 (소재지 : 중국 자산현)



카스 글로벌 생산기지에서는 Total Weighing Solution 구현을 목표로 다양한 산업에 필요한 제품을 개발 및 생산하고 있습니다. A동은 라벨 프린트 저울을 비롯한 재래시장, 체인점 및 대형마트에 공급되는 다양한 유통형 제품과 단순 중량 저울, 카운팅 저울 등의 소형 산업용 제품 그리고 실험실에서 사용하는 미량 저울을 생산하고 있습니다. B동은 플랫폼과 같은 산업용 제품을 생산을 하며 고객의 요구에 맞는 주문형 제품 또한 생산하고 있습니다. C동은 충전기/포장기와 같은 시스템 제품을 생산하고 있으며 물류 및 공장 자동화에 솔루션을 제공하고 있습니다.





CEO 인사말

회사개요

기업 철학

연혁 & 수상내역

기업 구조

기술연구소

생산기지

글로벌 네트워크

국내 네트워크

카스 갈릴레오 마케팅

인증현황

# 글로벌 네트워크

카스는 1983년 창립 이래 각국의 주요 계량 규격을 획득하여 11개의 해외 생산, 판매 지법인 및 120여 개국 거래선을 통해 우리 제품을 판매하고 있습니다. 나아가 해외 사업의 체질을 강화하고 현지화 전략을 통해 사업의 안정을 추구하며 성장을 가속화해 나갈 계획입니다.

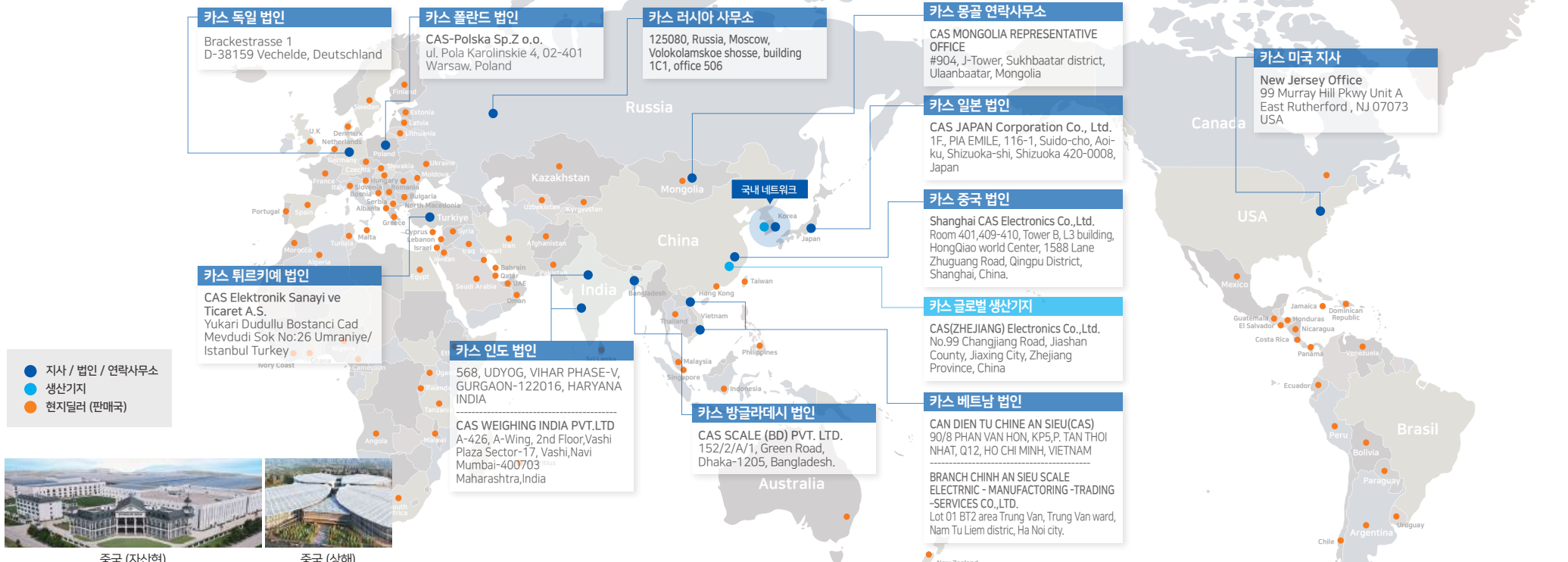

중국 (자산현)

중국 (상해)



미국

독일

폴란드

튀르키예

인도 (구르가온)

인도 (뭄바이)

방글라데시

베트남 (하노이)

베트남 (호치민)

일본

러시아

몽골



# 국내 네트워크

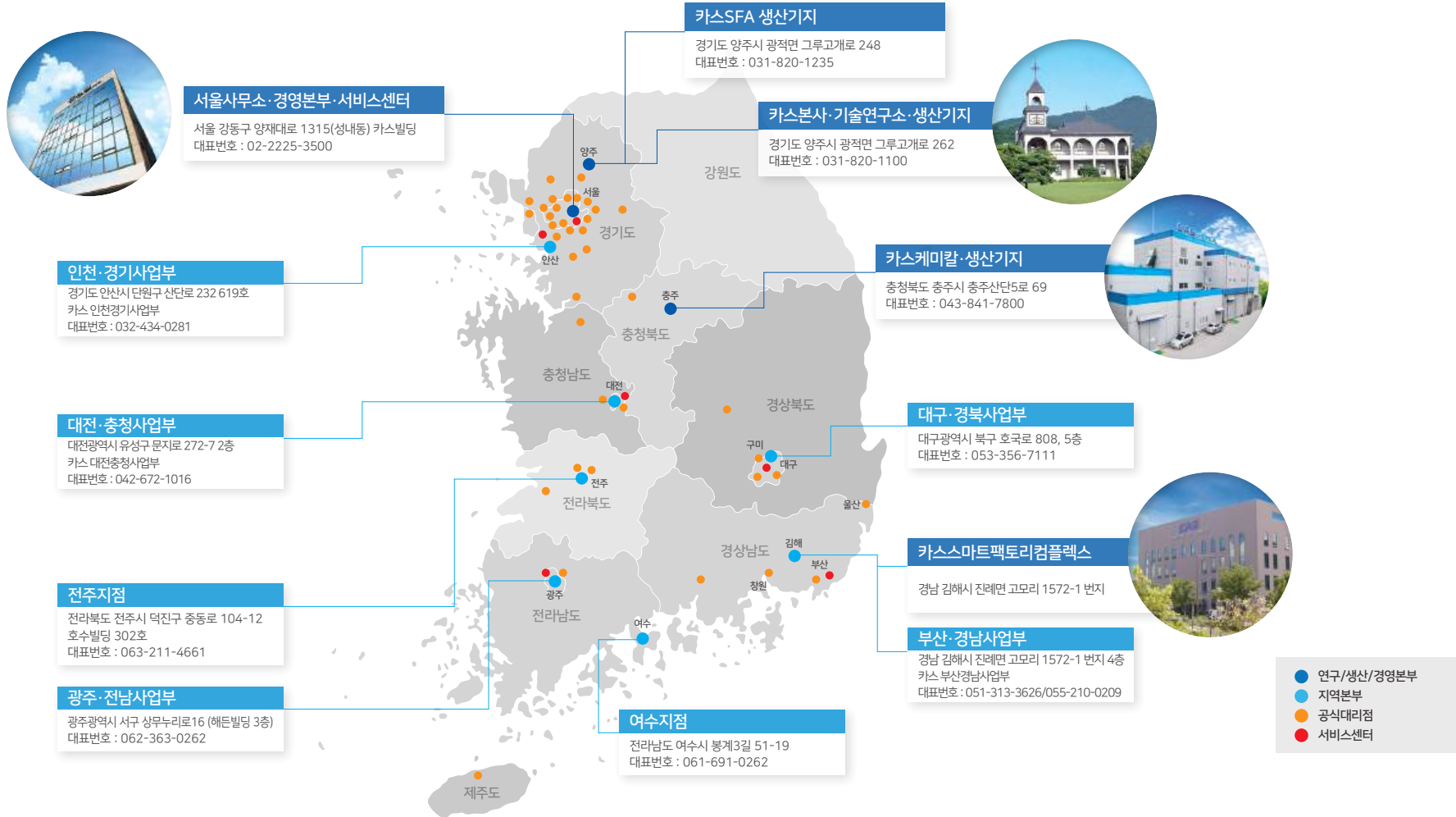

## 카스 갈릴레오 마케팅

카스는 고객의 신뢰를 확보하기 위하여 지역 거점에서 고객에게 편리와 유익을 주고자 보다 빠르고 신속하게 기술 중심적 밀착 서비스를 제공합니다.

### CMO (CAS Mobile Office)

#### 찾아가는 서비스\_카스 모바일 오피스

카스 모바일 오피스는 고객의 모든 계량 및 계측 관련 요청사항에 대한 해답입니다. CMO는 각 지역의 고객과 긴밀한 관계를 유지하는 동시에 지역, 국가, 그리고 글로벌 기업들을 이어주는 다리 역할을 할 것입니다. 주기적인 고객 방문을 통해 제품을 관리하고 제품의 신뢰성을 유지함과 더불어 고객만족을 높이는 활동입니다.



### CTS (Calibration Traceability System)

#### 교정 이력 관리 시스템

CTS는 계량기의 이력관리 시스템으로 저울 및 각종 계량기의 정기검사 및 교정을 효율적이고 체계적으로 관리하기 위한 시스템입니다.



설치 계량기  
검색 서비스



계량기 위치  
정보 서비스



교정기간  
알림 서비스





## 인증현황

# WE WEIGH THE WORLD



세계공용 계량인증  
92개 제품

인증 제품 현황

SW-1 Series, SW PLUS Series, ER JR Series, PW-II, AD, AP PLUS / AD PLUS Series (1M), AP Series, BW Series, BW-1, CASTON Series (1M), CAU Series, CL5000 / CL5000J Series, CL5200 Series, CL5200N Series, CL5200-xN Series, CL5000 Series, CL7200 Series, CL7200-D Series, CT100 Series, UW / UX / XB Series, DB-1H, DB-II, DB-IIIF, Dolphin Series (OMV2), Dolphin Series (OMV4), EC Series, SW Series (OMV2), SW Series (OMV4), ER Series, FW500 Series, HS Series, HS-2, LP / LP-1 / LP-1.6 / LP-1.7 / LP-T / XP, LP-II, MP Series, AW / AX / AY, PB (1M), PBII, PD-II, PDScale, PR PLUS Series, SP-1, SW Series, SW-1, SWII PLUS Series, SWII Series / PRII Series, SWII-B / PRII-B, P, U, D, TP-1, TP-II, XE Series, XE PLUS Series, CI-2000 Series, CI-2001 Series, CI-200 Series, CI-600A / CI-600D Series, CI-600 Series (CI-600A MID), NT-500, PDI / PDI-S, RW-5000 Series, BC0-xxL, BCW-xxL, BCA, BCB-xxxL, BC-xxxxF, BCL, BCL5-xx, BCN / BCM, BCS, BSA\_High, BSA\_Low, BSS / BSSC, DSB1, HBS, SBA, SS-xt, WBK / WBS, WBK-D, CL8000-PCX / CL8000-B / CL8000-SU / CL8000-U, PB (OMV4), PDN-cxx Series, CL5500 Series, CL5200J Series, CL3000 Series, CL8000 Series, CI-170A, CN1 Series, CASTON-II PLUS series, CL5500N Series, CT100N series, CB Series, CI-10XA series



미국 계량인증  
39개 제품

인증 제품 현황

R320, R323, X320, R400 Series, R420, R423, R427 and R 457, PDN-cc, RW-PL Series, CL 3000 Series, CL 5000 Series and CL 5500 Series, BCM Series, SS-xk Series, BSS Series, BCA-XL Series, SBA Series, BSA, BSAC and BSAP Series, DL Series, FW500 Series, CL7200 Series, DSB1 Series, GW-XXX, CI-100A, SW-5, SW-10, SW-20, SW-50 & SW-RS, PD-I, PD-II, CI-2001 Series, BW Series, LP-1000, NC-1, AP-1, S-2000, ER JR xxB & ER JR xxU, EB Series, SW-1W, ED Series, S2000 Jr, HCMS-x & HCS-x Series, Enduro DXL-10xxx, Enduro DXL-12xxx and Enduro DXL-15xxx Series, X320, R420 and R423, PB, CI-200A, CI-201A, CI-200S and CI-200SC, CPS-1, CPS-2, HFS74xx & HFS-5xx Series, RW-10L / RW-05L / RW-10S / RW-05S



유럽 안전 인증  
108개 제품

인증 제품 현황

SW-1 Series, SW PLUS Series, PW-II, OK-200 Series, PDS-5, PD-I, CI-400 Series, CL5500 Series, CL5200J Series, CL5500 Series(일본), AD PLUS, AN-4212S, AP PLUS Series, BCL-60L, BC-x00PA-EXP, BW-1N Series, CASTON II PLUS-C Series, CASTON II PLUS-E Series, CASTON II(B) Series, CASTON III PLUS(B)-xx Series, CASTON-II, CC-ER Series, CD-3010A, CI-150A, CI-170A, CI-200A Series, CI-200A/HF5xxx Series, CI-200 Series, CI-400AL Series, CI-600A Series, CI-1500A, CI-1560A, CI-2001 Series, CL3000 Series, CL5200 Series(무선), CL5200 Series, CL5200N Series, CL5200 Series, CL5200J Series, CL7200 Series, CL7200 Series, CL7200 Series(무선), CL8000 Series, CLM-xxx Series, CRS-100, CS, CSD-1, CT100 Series, DB-1H PLUS(OMV4), DBII-C(OMV4), DBII-E, DBI/SPS Series, DD, DD/SPS, DSB-D, EB Series, EBI Series, ED(OMV4), ER PLUS Series(OMV4), ER-JR Series(OMV4), FW500 Series, HC-D, HC-ER Series, HD, HDI, LP-1.6, LS Series, LS-D, LSS Series, MP Series, CPS PLUS, NT-200 Series, PBI(OMV4), PBI, PDC, PDI, PD-I, PD-II Series, PDN Series(무선), PDS-E, PDS-I+M, PDS-S, PDI-S, PR-C, PRII Series, RS9110-N-11-22, RW5000-P SW-1WR/SW-1LR, SW-1WR/SW-1LR(OMV4), SWII PLUS Series, JF005WR Adaptor Series(SWII Series, PRII Series), SWII Series(LCD), SWII Series(LED), THZ, TM, WBK-ER, WBK-xxD, AD, AP-1 Series, EXI-200AD Series, EXI-600AD Series, CN1 Series, CB(CBB,CI-100A/SPS series, CI-100A series, CCK-700 series, CL5500N Series, CLM-xxx, CT100N Series



미국 & 캐나다 안전 인증  
27개 제품

인증 제품 현황

LP-II, TP-1, PD-1, AP-1, LP-1000 60M, 30M, 15M, S-30, S-15, S-50C, S-25C, S-10C, 300AM, 150AM, 60AM, 250AC, 100AC, 50AC, 50CS, 25CS, 10CS, 5CS, 60D, 30D, 15D, 6D, LP-II, S-2000, S-2000-60, AP-1, CAS-100, LP-1000, PD-II, DB-II, LP-IIIF, ER PLUS-xxC, ER PLUS-xxCP, ER PLUS-xxMCP, ER PLUS-xxCU, ER PLUS-xxCB, ER PLUS-xxCBP, ER PLUS-xxMCPB, ER PLUS-xxCUB, ER PLUS-xxE, ER PLUS-xxEP, ER PLUS-xxMER, ER PLUS-xxEU, ER PLUS-xxF, ER PLUS-xxFP, ER PLUS-xxFU (xx can be 06, 15 or 30), PD-II(6 kg), PD-II(6 kg), PD-IIR(6 kg), PD-II(15 kg), PD-II(15 kg), PD-IIR(15 kg), PD-II(30 kg), PD-II(30 kg), PD-IIR(30 kg), PD-II(60 kg), PD-II(60 kg), PD-IIR(60 kg), PR PLUS-XXB, PR PLUS-XXP (XX can be 06, 15, 30), CL5000J-C Series, CL5200 Series, CL5200 series, CL5200J series, BC-200PA-2W, BC-200PA-3W, BC-200PA-EXP

## 품질

카스의 제품 생산 시스템은 국제표준규격 심사를 통한 ISO9001, ISO14001 인증을 기반으로 국내 자체 검정 사업자 최초 취득, 유럽 자율 검정을 진행하고 있으며 엄격한 품질관리 시스템을 통해 체계적인 생산 프로세스를 구축하여 운영하고 있습니다.





# OUR BUSINESS

센서 솔루션

산업용 계량 솔루션

연구용 계량 솔루션

유통형 계량 솔루션

계측 솔루션

헬스&리빙 솔루션

교정 솔루션

카스케미칼



## 센서 솔루션

카스는 국내 유일의 스트레인 게이지와 힘 센서 기술을 기반으로 산업환경에 최적화된 솔루션을 제공하고 있으며, 방폭 계량 산업, 정밀 계량 산업, 기계설비의 안전진단, 건축 토목분야에서의 안전진단, 품질관리 등 스마트팩토리 시대에 있어서 다양한 센서 응용기술을 지원하고 있습니다.

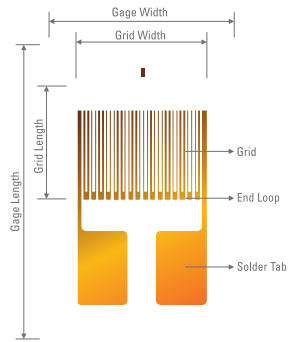

Strain Gauge

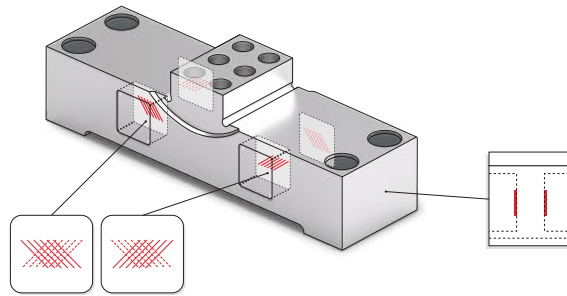

Load cell

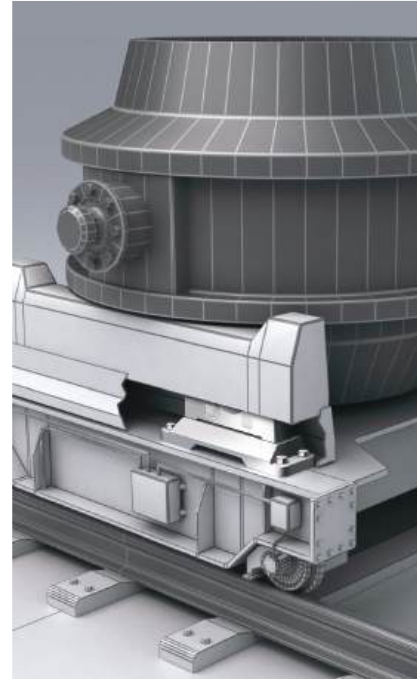

Explosion Proof Load cell

Digital Load cell

Noise resistance Load cell

Single Point Load cell

Single ended beam Load cell

S-beam Load cell

Disk type Load cell

Double ended beam Load cell

Canister Load cell

Platform Load cell

Special Load cell

Weighing Controller



센서 솔루션

산업용 계량 솔루션

연구용 계량 솔루션

유동형 계량 솔루션

계측 솔루션

헬스&리빙 솔루션

교정 솔루션

카스케미칼

# 산업용 계량 솔루션

카스는 산업 시스템의 핵심 가치인 효율성과 안정성을 구현하는데 궁극적인 목적을 두고 있습니다. 다양한 제조 공정, 라인 공정, 포장 공정 그리고 물류 공정까지 모든 산업에 필요한 시스템을 제공하고 있습니다.

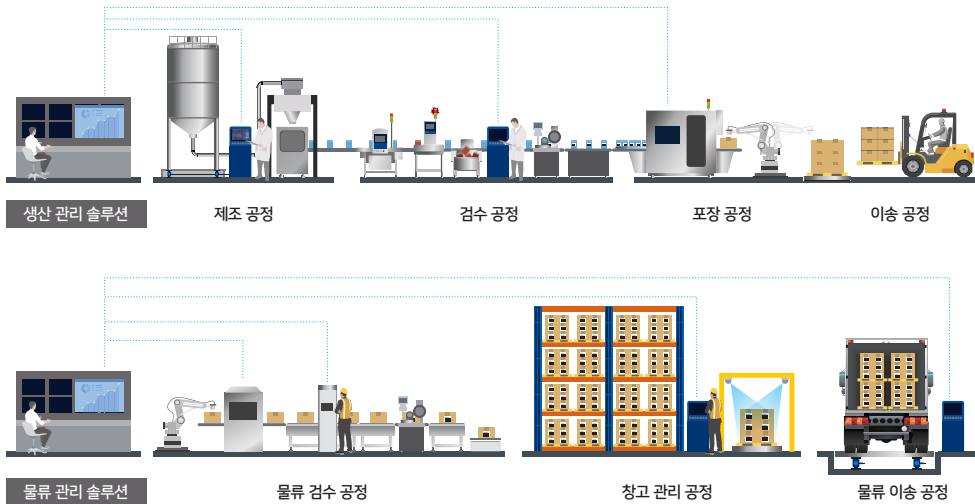

계수용 저울



벤치저울



이동식 벤치저울



플랫폼 저울



팔레트 저울



지게차 저울



크레인 스케일

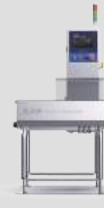

중량선별기



금속검출기



액체충진기



오토라벨러



포장기

## 연구용 계량 솔루션

카스는 뛰어난 기술력과 엄격한 규격을 통과한 제품으로 연구소, 실험실, 전기/전자 부품의 계량 및 계수 등 각종 산업체의 원료배합 및 품질관리 솔루션을 제공합니다.



미량저울 MWII-PLUS



정밀 발란스 CAT



정밀 발란스 CAU



정밀 발란스 CBL



정밀 발란스 CU



정밀 발란스 CBX



미량저울 MWII-H



미량저울 MWII-IN



수분 분석기



분동세트



센서 솔루션

산업용 계량 솔루션

연구용 계량 솔루션

**유통형 계량 솔루션**

계측 솔루션

헬스&리빙 솔루션

교정 솔루션

카스케미칼

## 유통형 계량 솔루션

카스는 상거래의 핵심 가치를 구현합니다. 다양한 사업환경에서 소비자와의 거래 프로세스를 완성시키는 역할을 하고, 현장에서는 정확한 무게의 제품과 가격을 측정할 수 있는 역할을 합니다.



PC Based Scale\_CL8000-U

PC Based Scale\_CL8000-PCA



라벨프린팅저울 CL7200-D



라벨프린팅저울 CL3000-P



단순중량저울 SW-II



스캐너저울 PDS-II



가격표시저울 AP-1



과일선별기 FS-250

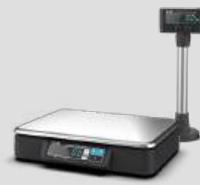

포스 플랫폼저울 PDN



방수저울 SWII-W



스캐너



프린터



소모품: Label, 열전사리본

## 계측 솔루션

카스의 정밀 계측기 전문 브랜드인 카스칼릴레오는 전 세계의 종합 정밀 계측 솔루션을 추구합니다. 보다 다양한 제품으로 편리함을 제공하고자 전 세계의 유명 계측기 브랜드와 함께하고 있습니다.



이화학기기



Rota-Rod/Tread Mill  
동물실험장비



점도계



균질기



자력교반기



비중계



분광 광도계



파티클 카운터



잔존산소계



용존산소계



두께측정스탠드



정전기 측정기



pH 측정기



열화상 카메라



센서 솔루션

산업용 계량 솔루션

연구용 계량 솔루션

유동형 계량 솔루션

계측 솔루션

헬스&리빙 솔루션

교정 솔루션

카스케미칼

# 헬스&리빙 솔루션

카스 헬스&리빙은 가족의 건강관리와 쾌적한 집안 환경을 위한 가정용 필수 아이템을 보유하고 있는 브랜드로 고객의 건강한 삶을 위한 다양한 솔루션을 제공합니다.



의료기기

건강관리



미용

주방가전



베이비 케어

생활가전



스마트 체지방계



디지털 체중계



디지털 주방저울



조리용 온도계



온습도계



타이머



전기포트



초음파 세척기



혈압계



네블라이저



체온계



센서 솔루션

산업용 계량 솔루션

연구용 계량 솔루션

유동형 계량 솔루션

계측 솔루션

헬스&리빙 솔루션

교정 솔루션

카스케미칼

# 교정 솔루션

가스 교정 솔루션은 국가표준의 소급성이 확보된 교정 장비를 보유하고 기술적 역량과 검증된 교정 인력으로 유효성이 검증된 폭 넓은 교정 서비스를 제공합니다.



계량·계측의 모든 것을 제공하는 토털 서비스 솔루션  
> KOLAS 공인교정기관 가스

가스는 국가표준기본법을 근거로 국제기준(KS Q ISO/IEC 17025) 및 한국인정기구(KOLAS)가 정한 기준에 따라 등록된 평가사에 의해 교정기관의 품질시스템과 기술능력을 평가하여 해당분야에 대한 교정기술능력이 있음을 공식적으로 지정받은 KOLAS공인교정기관입니다.

KOLAS인정번호 : KC02-090  
인정분야 : 201. 질량 / 202. 힘 / 501. 온도 / 503. 습도



교정설비



Deadweight (300N)



Deadweight (1.5kN)



힘교정기 (200kN)



Deadweight (1-5kN)



Deadweight (250kN)



Deadweight (50kN)



크레인 (5t)



## 카스케미칼 [TTR/Label]

카스케미칼은 국내자본, 국내기술로 이루어진 유일한 코팅 전문 기업입니다. 잉크와 Back Coating액을 자체 개발하여 최고의 기술력을 인정받고 있으며, 프린터 헤드의 손상을 최소화하여 헤드교체에 따른 비용과 노력을 줄일 수 있습니다. 인쇄성, 내구성, 정전기 방지, 인쇄속도, 소음, 프린터 호환성, 라벨적응도 등 다양한 품질 체크를 통해 최상의 품질 유지에 최선을 다하고 있습니다.



### 열전사 리본

- Standard Wax Ribbon for Flat Head
- Wax/Resin Ribbon for Flat Head
- Resin Ribbon for Flat Head
- Wax/Resin for Edge Head
- Resin for Edge Head
- Wash Care Resin Ribbon

### 열전사 프린터 | 프린터 헤드 | 라벨 발행 프로그램





# SYSTEM APPLICATION

## OVERVIEW

### SMART FACTORY SOLUTION

- 자동 조합 계량 시스템
- 분말 포장 시스템
- 액체 충전 시스템
- 탱크, 호퍼 및 사일로 계량 시스템

### SMART LOGISTICS SOLUTION

- 물류 자동화 시스템
- 스마트 트럭스케일 시스템

### SMART RETAIL SOLUTION

- 유통매장 관리 시스템
- 셀프 스캔/체크아웃 시스템

### SMART FARM SOLUTION

### SMART LABORATORY SOLUTION

### SMART AIRPORT SOLUTION

### 주요 고객사



OVER  
VIEW

자동 조합 계량  
시스템

분말 포장  
시스템

액체 충전  
시스템

사일로 계량  
시스템

물류 관리  
시스템

스마트 트럭스케일  
시스템

유통매장 관리  
시스템

셀프 스캔/체크아웃  
서비스

스마트팜  
솔루션

스마트 연구  
솔루션

스마트 공항  
솔루션

주요 고객사

## 카스는 센서 기술을 바탕으로 스마트 세상을 설계합니다.

4차 산업혁명이 도래하면서 기존 산업현장을 스마트팩토리로 구현하기 위해 각 산업분야들의 변화가 시도되고 있습니다.

제조공정의 스마트화는 센서 데이터의 정확한 정보 수집과 빅데이터를 이용한 이력 관리가 핵심입니다.

카스는 고품질 센서 기술을 바탕으로 다양한 산업분야의 생산성과 품질을 향상하고, 실시간 각종 데이터의 수집으로 빅데이터에 기반한 산업 설비의 스마트화를 지원합니다.

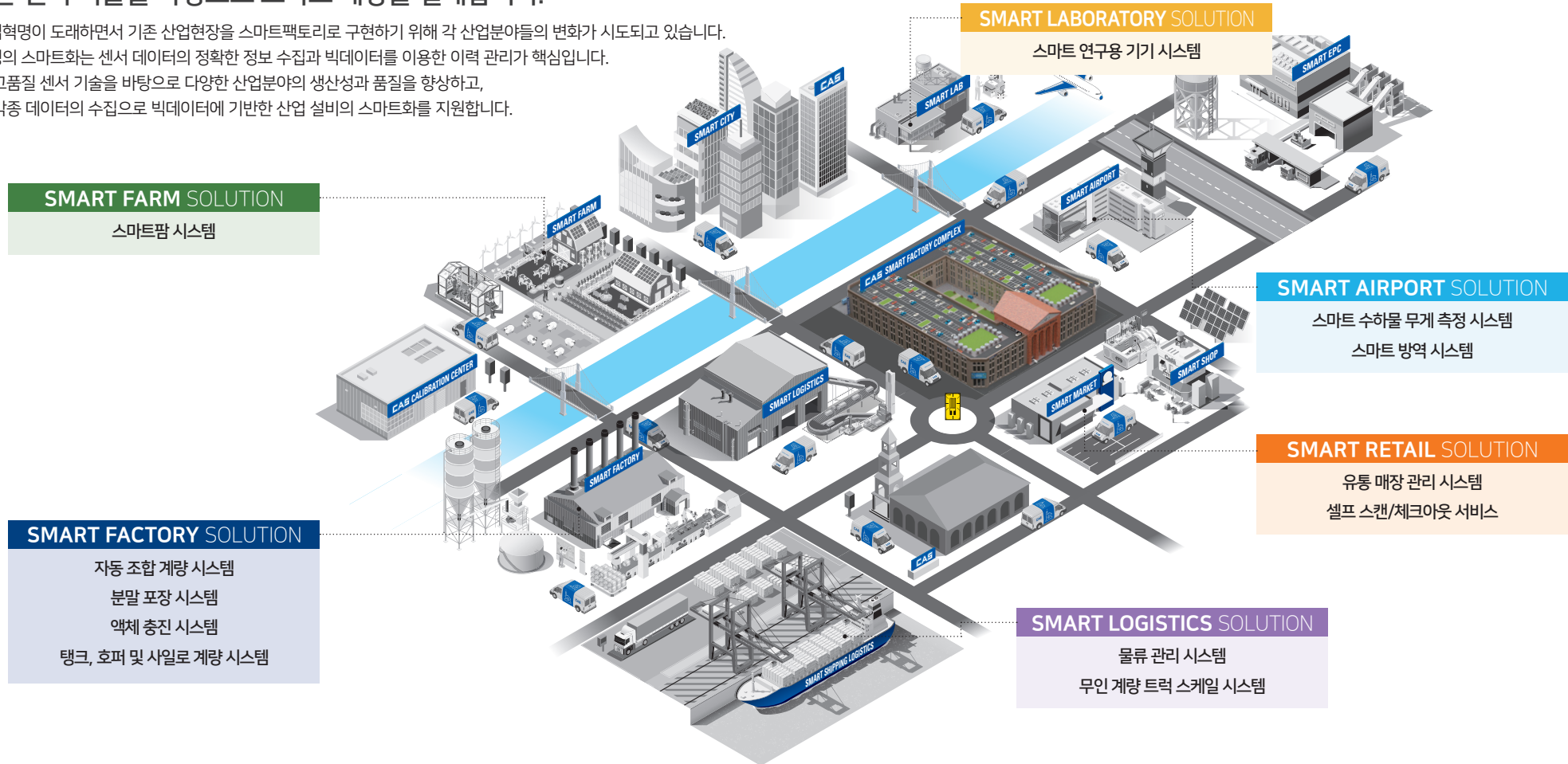

**SMART FARM SOLUTION**  
스마트팜 시스템

**SMART LABORATORY SOLUTION**  
스마트 연구용 기기 시스템

**SMART AIRPORT SOLUTION**  
스마트 수하물 무게 측정 시스템  
스마트 방역 시스템

**SMART RETAIL SOLUTION**  
유통 매장 관리 시스템  
셀프 스캔/체크아웃 서비스

**SMART FACTORY SOLUTION**  
자동 조합 계량 시스템  
분말 포장 시스템  
액체 충전 시스템  
탱크, 호퍼 및 사일로 계량 시스템

**SMART LOGISTICS SOLUTION**  
물류 관리 시스템  
무인 계량 트럭 스케일 시스템



OVER  
VIEW

자동 조합 계량  
시스템

분말 포장  
시스템

액체 충전  
시스템

사일로 계량  
시스템

물류 관리  
시스템

스마트 트럭스케일  
시스템

유통매장 관리  
시스템

셀프 스캔/체크아웃  
서비스

스마트팜  
솔루션

스마트 연구  
솔루션

스마트 공항  
솔루션

주요 고객사



## SMART FACTORY SOLUTION

### 자동 조합 계량 시스템

카스 자동 조합계량 시스템은 원재료의 입하부터 상품의 출하까지 계량, 계수, 검사, 포장, 검품, 라벨링의 각 공정을 자동화하여 작업시간을 단축, 인력 부족에 대응하고 있습니다. 더욱이, 제품의 제조 이력과 유통 과정을 실시간으로 파악하여 상품의 안전/안심에도 공헌합니다.



조합 계량기



로터리 포장기



삼면 포장기



금속 검출기



중량 선별기



X-Ray



리젝터



오토 라벨러



이온라이저



자동 제함기



자동 봉합기



자동 랍핑기



OVER  
VIEW

자동 조합 계량  
시스템

**분말 포장  
시스템**

액체 충전  
시스템

사일로 계량  
시스템

물류 관리  
시스템

스마트 트럭스케일  
시스템

유통매장 관리  
시스템

셀프 스캔/체크아웃  
서비스

스마트팜  
솔루션

스마트 연구  
솔루션

스마트 공항  
솔루션

주요 고객사



## SMART FACTORY SOLUTION

### 분말 포장 시스템

카스 분말 포장 시스템은 밀가루, 시멘트, 비료, 사료 등과 같은 분말성 재료를 정해진 포장 용기에 담아 밀봉 후 정량 확인, 이물질 검사 등을 거쳐 팔레트에 정해진 양만큼 적재하여 내보내는 시스템입니다.



Silo



배깅패커



실링기



금속검출기



중량 선별기



X-Ray



리젝터



팔레트 공급기



로봇팔



자동 랩핑기



지게차 스케일

OVER  
VIEW

자동 조합 계량  
시스템

분말 포장  
시스템

액체 충전  
시스템

사일로 계량  
시스템

물류 관리  
시스템

스마트 트럭스케일  
시스템

유통매장 관리  
시스템

셀프 스캔/체크아웃  
서비스

스마트팜  
솔루션

스마트 연구  
솔루션

스마트 공항  
솔루션

주요 고객사



## SMART FACTORY SOLUTION

### 액체 충전 시스템

카스 액체 충전 시스템은 물을 비롯하여 음료, 기름, 화학물질 등과 같은 액체 상태의 물질을 다양한 용기에 담아 밀봉 후 정량 확인, 리크 테스트를 거쳐 팔레트에 정해진 양만큼 적재하여 내보내는 시스템입니다.



Silo



액체 충전기



캡핑기



오토 라벨러



중량 선별기



X-Ray



리저터



적재 로봇



자동 봉합기



잉크젯 마킹기



지게차 스케일



OVER VIEW

자동 조합 계량 시스템

분말 포장 시스템

액체 충전 시스템

사일로 계량 시스템

물류 관리 시스템

스마트 트럭스케일 시스템

유통매장 관리 시스템

셀프 스캔/체크아웃 서비스

스마트팜 솔루션

스마트 연구 솔루션

스마트 공항 솔루션

주요 고객사



# SMART FACTORY SOLUTION

## 탱크, 호퍼 및 사일로 계량 시스템

산업용 탱크, 호퍼 또는 사일로의 내용물을 측정하려면 정확한 계량시스템이 필요합니다.

여러 개의 고용량 로드셀을 정확한 계량 인디케이터와 함께 사용하여 효과적인 계량 시스템을 구성할 수 있습니다.

또한, 사용 환경에 따라 방폭 제품 및 내진 설계가 적용된 계량 모듈을 적용하여 안전한 계량 관리 솔루션을 제공합니다.



Silo



방폭형 로드셀

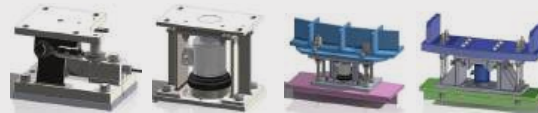

주문형 로드셀 & 마운트



방폭형 인디케이터



OVER VIEW

자동 조합 계량 시스템

분말 포장 시스템

액체 충전 시스템

사일로 계량 시스템

물류 관리 시스템

스마트 트럭스케일 시스템

유통매장 관리 시스템

셀프 스캔/체크아웃 서비스

스마트팜 솔루션

스마트 연구 솔루션

스마트 공항 솔루션

주요 고객사



## SMART LOGISTICS SOLUTION

### 물류 관리 시스템

카스 물류 관리 시스템은 다양한 센서와 PC를 활용한 계량·계측장비(Weighing + Measuring + PC)들과 이를 제어하는 각종 전용 프로그램들을 연동시켜 실시간으로 물류 및 재고 관리 등을 효율적으로 운영하는 종합 솔루션입니다. 상품의 입고 시점부터 계량·계수·포장·검수·분류·리벨링 등의 각 공정을 자동화하여 작업시간 단축 및 효율을 극대화하고 있습니다.



바코드 스캐너



체적 측정 시스템



리벨러



오토 라벨러



무인운반로봇



팔렛트 스케일



대차 스케일



프린터



플랫폼 스케일



스캐너



지게차 스케일



OVER VIEW

자동 조합 계량 시스템

분말 포장 시스템

액체 충전 시스템

사일로 계량 시스템

물류 관리 시스템

스마트 트럭스케일 시스템

유통매장 관리 시스템

셀프 스캔/체크아웃 서비스

스마트팜 솔루션

스마트 연구 솔루션

스마트 공항 솔루션

주요 고객사



### SMART LOGISTICS SOLUTION

#### 스마트 트럭스케일 시스템

카스 스마트 트럭스케일 시스템은 제조 공장 및 운송 회사의 입/출고 중량, 폐기물 처리 및 재활용 시설의 자재 흐름 관리에 사용할 수 있으며, 무인 운영을 통하여 계량 정보의 신뢰성 확보 및 ERP 시스템에 쉽게 연결할 수 있는 사용자 친화적인 고성능 확장 솔루션을 제공합니다.



계근대



로드셀



인디케이터



보조 디스플레이



무인 계량 패널



LPR



차단기



CCTV



신호장치



OVER VIEW

자동 조합 계량 시스템

분말 포장 시스템

액체 충전 시스템

사일로 계량 시스템

물류 관리 시스템

스마트 트럭스케일 시스템

유통매장 관리 시스템

셀프 스캔/체크아웃 서비스

스마트팜 솔루션

스마트 연구 솔루션

스마트 공항 솔루션

주요 고객사



### SMART RETAIL SOLUTION

### 유통매장 관리 시스템

카스 유통매장 관리 시스템은 카트형 셀프 스캐너 시스템을 기반으로 중량 및 카메라를 통한 쇼핑 리스트 더블 체크로 손실 없는 완벽한 결제를 제공합니다. 대형 유통 매장의 본사 통합 시스템 및 각 매장 단위 시스템 등 다양한 형태의 마트 관리 시스템을 커스터마이징이 가능하며, 미래형 유통 매장의 비전을 제시하고 있습니다.



셀프 계산대



POS 저울



POS



스캐너 저울



셀프 저울



라벨프린팅저울



스캐너



자동 랩 포장기



프린터



재활용 저울



소모품 용지



OVER VIEW

자동 조합 계량 시스템

분말 포장 시스템

액체 충전 시스템

사일로 계량 시스템

물류 관리 시스템

스마트 트럭스케일 시스템

유통매장 관리 시스템

셀프 스캔/체크아웃 서비스

스마트팜 솔루션

스마트 연구 솔루션

스마트 공항 솔루션

주요 고객사



## SMART RETAIL SOLUTION

### SUPER SMART 셀프 스캔/체크아웃 서비스

카스 슈퍼 스마트 셀프 체크아웃 서비스는 모바일 앱 또는 스캐너를 통해 매장 출입이 가능합니다.

소비자에게는 자유로운 쇼핑 공간과 무인 결제 시스템을 통한 간편한 결제 서비스를 제공하며, 점주에게는 소비 분석 데이터를 통해 스마트한 매장 및 재고 관리를 가능하게 합니다.



셀프 계산대 (매립형)   셀프 계산대 (스탠드형)   전자 가격표시 장비   CCTV   스마트 매대/트레이   셀프 저울   스캐너   프린터   냉장/온도 모니터링 센서   자동 랩 포장기   소모품 용지

OVER  
VIEW

자동 조합 계량  
시스템

분말 포장  
시스템

액체 충전  
시스템

사일로 계량  
시스템

물류 관리  
시스템

스마트 트럭스케일  
시스템

유통매장 관리  
시스템

셀프 스캔/체크아웃  
서비스

**스마트팜  
솔루션**

스마트 연구  
솔루션

스마트 공항  
솔루션

주요 고객사



## SMART FARM SOLUTION

### 스마트팜 솔루션

카스 스마트팜 솔루션은 작물의 환경 데이터 수집을 통해 최적의 생육환경 조성에 도움을 드리는 솔루션입니다. 솔루션을 통해 언제 어디서나 온실 환경과 작물의 데이터를 관리할 수 있으며, 클라우드 서비스와 호환되는 배지 무게 센서를 활용하여 생산성을 높일 수 있습니다.



배지 관리시스템



농업용 드론



계근대



우(돈)형기



원유계량기



자동 톤백저울



곡물 선별기



곡물 포장기



중량 선별기



벤치저울



과일선별기



OVER VIEW

자동 조합 계량 시스템

분말 포장 시스템

액체 충전 시스템

사일로 계량 시스템

물류 관리 시스템

스마트 트럭스케일 시스템

유통매장 관리 시스템

셀프 스캔/체크아웃 서비스

스마트팜 솔루션

스마트 연구 솔루션

스마트 공항 솔루션

주요 고객사



### SMART LABORATORY SOLUTION

### 스마트 연구용 기기 시스템

카스 스마트 연구기기 시스템은 뛰어난 기술력과 엄격한 규격을 통과한 각종 실험 장비를 기반으로 측정 기기 출력값을 바로 데이터로 전송하는 완벽한 무선 환경을 구축할 수 있습니다.

연구소, 실험실, 전기/전자 부품의 계량 및 계측 등 각종 산업체의 원료 배합 및 품질 관리에 최적화된 솔루션을 제공합니다.



정밀 발란스



수분 분석기



점도계



교반/균질/믹서



분주 시료 희석기



분광 광도계



항온수조/건조기



멸균기



원심분리/히터/셰이커



IoT시약장/정화장치



실험실 가구



QC메니저



OVER VIEW

자동 조합 계량 시스템

분말 포장 시스템

액체 충전 시스템

사일로 계량 시스템

물류 관리 시스템

스마트 트럭스케일 시스템

유통매장 관리 시스템

셀프 스캔/체크아웃 서비스

스마트팜 솔루션

스마트 연구 솔루션

스마트 공항 솔루션

주요 고객사



# SMART AIRPORT SOLUTION

## 스마트 공항 솔루션

카스 스마트 BTU는 공항 내 수하물의 무게, 부피를 측정하고, 항공사에 따른 다양한 서비스와 광고를 제공합니다. 또한 스마트 방역 시스템을 통해 발열 유증상자를 조기에 발견하고 방역 당국과 공항사에 제공함으로써, 안전한 스마트 공항을 함께 만들어 가고 있습니다.



스마트 BTU 관제 소프트웨어



안면 인식 발열 시스템 관제 소프트웨어



수하물 무게/부피 측정 시스템



안면 인식 발열 감지 시스템





OVER  
VIEW

자동 조합 계량  
시스템

분말 포장  
시스템

약제 충전  
시스템

사일로 계량  
시스템

물류 관리  
시스템

스마트 트럭스케일  
시스템

유통매장 관리  
시스템

셀프 스캔/체크아웃  
서비스

스마트팜  
솔루션

스마트 연구  
솔루션

스마트 공항  
솔루션

주요 고객사

### 주요 고객사

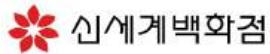



## 주식회사 카스

본사 : 경기도 양주시 광적면 그루고개로 262

서울사무소 : 서울 강동구 양재대로 1315 카스빌딩

<http://www.cas.co.kr>