

Balanza para Palets

SERIE CPS PLUS



Solución eficiente para pesar en movimiento!

La balanza para palets CPS PLUS aumenta la eficiencia de su trabajo, simplifica los procesos logísticos y ahorra tiempo y espacio.

Es la solución ideal para pesajes móviles rápidos y precisos en aplicaciones industriales y de almacenamiento.



Pantalla LED de Alta Visibilidad

Vista fácil del valor de peso a cualquier distancia a través de la pantalla LED clara.



2 Cajas de Almacenamiento

Es fácil y conveniente almacenar documentos y herramientas, etc., para su trabajo con 2 cajas de almacenamiento.

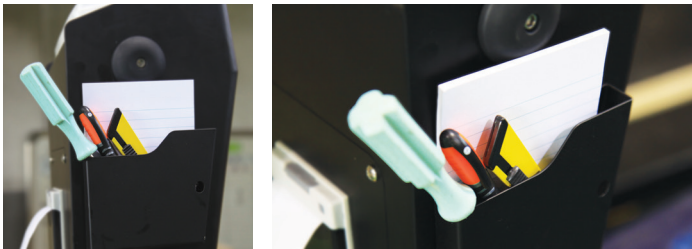

Diseño Sólido y Óptimo para Logística

El diseño sólido de CPS PLUS aumenta la fiabilidad y precisión al pesar. Además, dado que CPS PLUS permite pesar mientras transporta mercancías, puede reducir el tiempo de trabajo y los gastos.

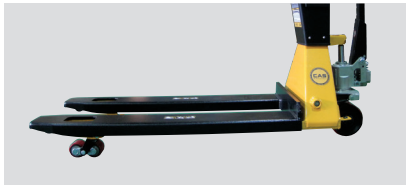

Ruedas de Poliuretano



Elevador Hidráulico

CARACTERÍSTICAS

- Elevador hidráulico
- Función de apagado automático
- Lámpara LED para el estado de la batería
- 2 cajas de almacenamiento
- Pantalla LED de alta visibilidad
- 10 teclas numéricas y 5 teclas de función (tipo goma completa)
- Impresora térmica incorporada (opciones)
- Ruedas duraderas de poliuretano
- Diseño sólido y óptimo para logística

APLICACIONES

- Manejo de materiales
- Almacenamiento
- Aplicaciones industriales

OPCIONES



- Impresora Térmica

ESPECIFICACIONES

Modelo		CPS PLUS-1			CPS PLUS-2		
Tamaño	Tipo	A	B	C	A	B	C
	An(mm)	540	620	705	540	620	705
	L (mm)	1130	1130	1130	1130	1130	1130
Capacidad(kg)		1,000			2,000		
Legibilidad(kg)		0.5			1		
Protección de Sobrecarga(kg)		1,500			2,500		
Pantalla		6 dígitos LED (Altura:25mm)					
Fuente de Energía		Batería DC 6V/ 5Ah (Cargador AC 110V/220V)					
Tiempo de Operación		100 horas (uso continuo)					
Tiempo de Carga de Batería		12 Horas					
Temperatura de Operación		-10 C~ +40 C					
Opción		Impresora Térmica					

DIMENSIONES

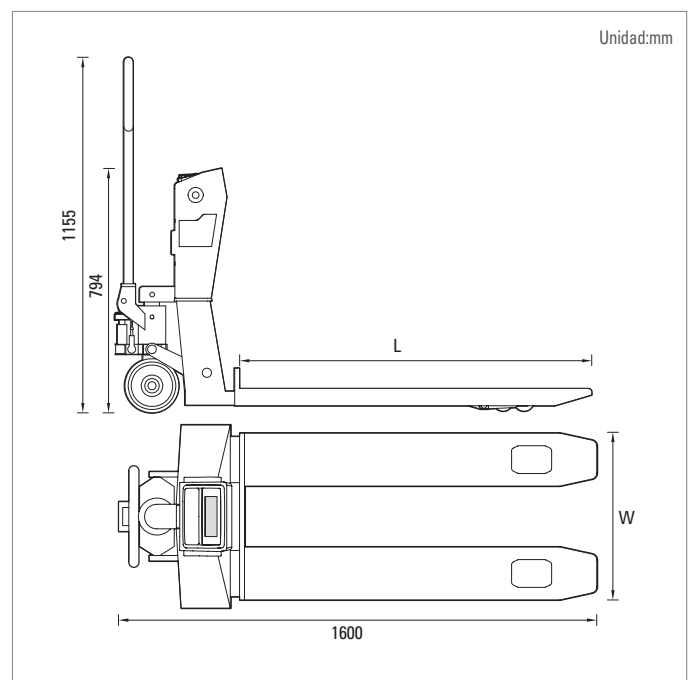

Unidad:mm



CAS Global Homepage

CAS Co., Ltd

Headquaters : 262, Geurugogae-ro, Gwangjeok-myeon, Yangju-si, Gyeonggi-do, Korea
Seoul Office : CAS Building, 1315, Yangjae-daero, Gangdong-gu, Seoul, Korea
TEL : 82 2 2225 3500 FAX : 82 2 475 4668

www.globalcas.com



* Specifications are subject to change without notice improvement.

