

Network Printing Scale

CL5500N SERIES



쇠고기 이력관리 및 축산물 등급 표시제도 완벽지원

CL5500N 시리즈는 다양한 인터페이스를 통해 강력한 네트워크 시스템을 구축할 수 있습니다. 또한, 고용량 메모리를 탑재하여 상품정보 8,000개 저장이 가능합니다.



선명한 LCD그래픽 디스플레이



라벨 카셋 적용



탁월한 터치감의 엠보타입 키패드

CL5500N SERIES

■ 제품특징

디스플레이

상품명 및 숫자 표시부에 블루컬러의 LCD 디스플레이 적용으로 선명한 측정값을 확인할 수 있습니다.

네트워크 시스템

유선인터넷이 기본장착되어 RS-232, RJ11, USB-A 등 다양한 인터페이스를 통하여 강력한 네트워크 시스템을 구축할 수 있습니다.



▶ CL5500N-D I/O

프린터

고속의 서멀 프린터 헤드장착으로 100mm/sec의 인쇄속도와 202dpi 해상도를 지원하고 카셋방식으로 라벨 교체가 빠르고 편리 합니다.

다양한 라벨 포맷

다양한 바코드 타입과 45개의 기본라벨 포맷을 지원하고, CL-works Pro 프로그램을 통해 추가적으로 20개의 라벨 포맷을 자유롭게 디자인이 가능합니다.



고용량 메모리 저장기능

8MB 용량의 메모리로 8,000개의 상품정보 및 1,600개의 성분저장이 가능합니다.

축산물 등급표시제도 완벽지원

- 까다로운 축산물 등급표시제도를 CL5500N 하나로 해결할 수 있습니다.
- 돼지고기 도매단계 의무표시 및 소매단계 자율표시적용(단계적 확대)
- 쇠고기 유통 전단계 부위별/등급별 표시 의무시행

식육판매표지판	
식육의 종류 ·원산지	국내산(한우고기)
부위명칭	안심
등급	1*, 1, 2, 3, 동의
도축장명	농협음성
개체식별번호 (사육농장번호)	002 0001 1248 2
100g당 가격	8,550 원

구분	등급표시					
	1**등급	1*등급	1등급	2등급	3등급	동의
쇠고기						
돼지고기	-	1*등급	1등급	2등급		동의
닭고기	도체	1*등급	1등급	2등급	-	-
	부분육	-	-	1등급	2등급	-
계란	-	1*등급	1등급	2등급	3등급	-

완벽한 소고기 이력관리 지원

- 간편한 입력으로 개체정보 관리가 가능하며 다양한 정보를 라벨지에 출력할 수 있습니다.
- 스캐너 및 PC, POS 연동으로 더욱 쉽고 편리하게 이력관리가 가능합니다.



■ PC software : CL-works Pro

효율적인 관리

다양한 편집기능을 통해 다양한 상품정보를 일괄적으로 관리 가능한 소프트웨어로 CL5500N을 효율적으로 관리하실 수 있습니다.

CL-work Pro

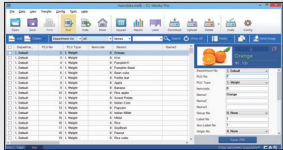

상품정보 편집기
저울의 PLU, 상품정보, 키패드 등의 정보관리와 네트워크를 통한 저울데이터 동시전송 가능

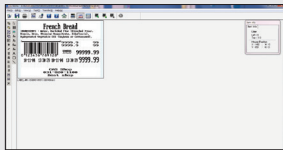

라벨 편집기
기본라벨 포맷 및 추가20개의 사용자 편집용 라벨지원. 편리한 라벨포맷 다운로드 기능.

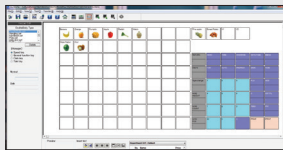

키패드 편집기
편리한 키패드 지정 및 다운로드 가능. 컬러 이미지 키패드 인쇄기능.

■ Network System (네트워크 시스템)

- TCP/IP 통신 프로토콜
- IEEE 802.11g 성능의 무선 네트워크
- 무선보안 : WEP64/128, WPA, WPA2
- 1:1, 다:다 유무선 네트워크 지원
- 다양한 환경에 적합한 네트워크 구조
 - 대형, 중소형 마트를 위한 적합한 설계가능
 - 하이퍼마켓 네트워크 시스템 지원
- 주요 국내 하이퍼마켓 네트워크 솔루션 적용 현황 (CL5000시리즈 적용기준)
 - 백화점: 신세계, 현대, AK
 - 대형슈퍼: GS, 롯데슈퍼
 - 마트: 이마트, 롯데마트, 하나로마트, 세이브존

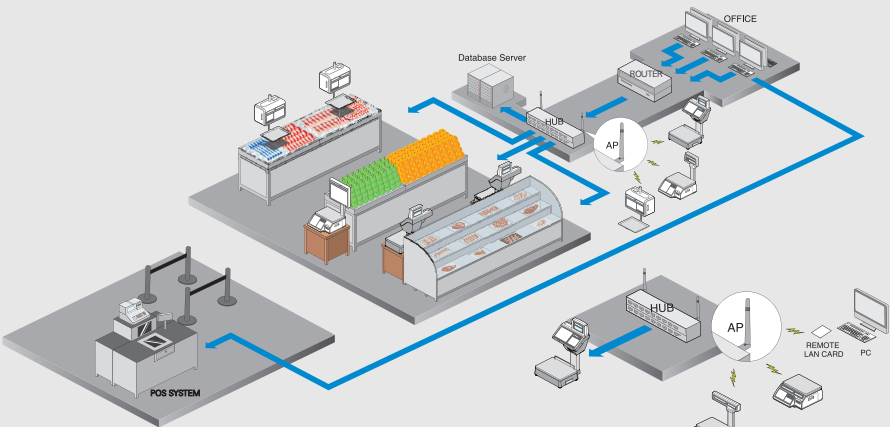

▲ 유무선 혼용 네트워크 설계

▲ 다:다 무선 네트워크

■ Product Line-up (시리즈 제품군 - CL5000과 네트워크 연동 가능)



CL5500N-B
유통형 일반타입



CL5500N-P
최고기 이력관리 전용타입



CL5500N-D
더블바디 타입

■ 제품사양

Model	CL5500N	
최대표시 (kg)	6 / 15	15 / 30
한눈의 값 (g)	2 / 5	5 / 10
분해도	1/3,000 (Dual interval)	
디스플레이 타입	Graphic LCD (202 x 32dot) + Numeric LCD (4/5/6/6)	
프린터 속도(mm/sec)	100	
프린터 해상도(dpi)	202	
라벨 사이즈 (mm)	폭: 40 ~ 60 길이: 30 ~ 290	
사용전원	AC 100 ~ 240V, 50/60Hz	
사용온도(°C)	-10 ~ +40	
짐판크기(mm)(W x D)	B, P 타입: 383 x 273 D타입: 380 x 270	
제품크기 (mm)(W x D x H)	B타입: 408 x 432 x 173 P타입: 408 x 493 x 542 D타입: 396 x 464 x 612	
제품무게 (kg)	B타입: 10.5 P타입: 12 D타입: 12.7	

■ 선택사양

- 무선 LAN카드 (WIFI)
- PC 관리 프로그램

■ 제품도면

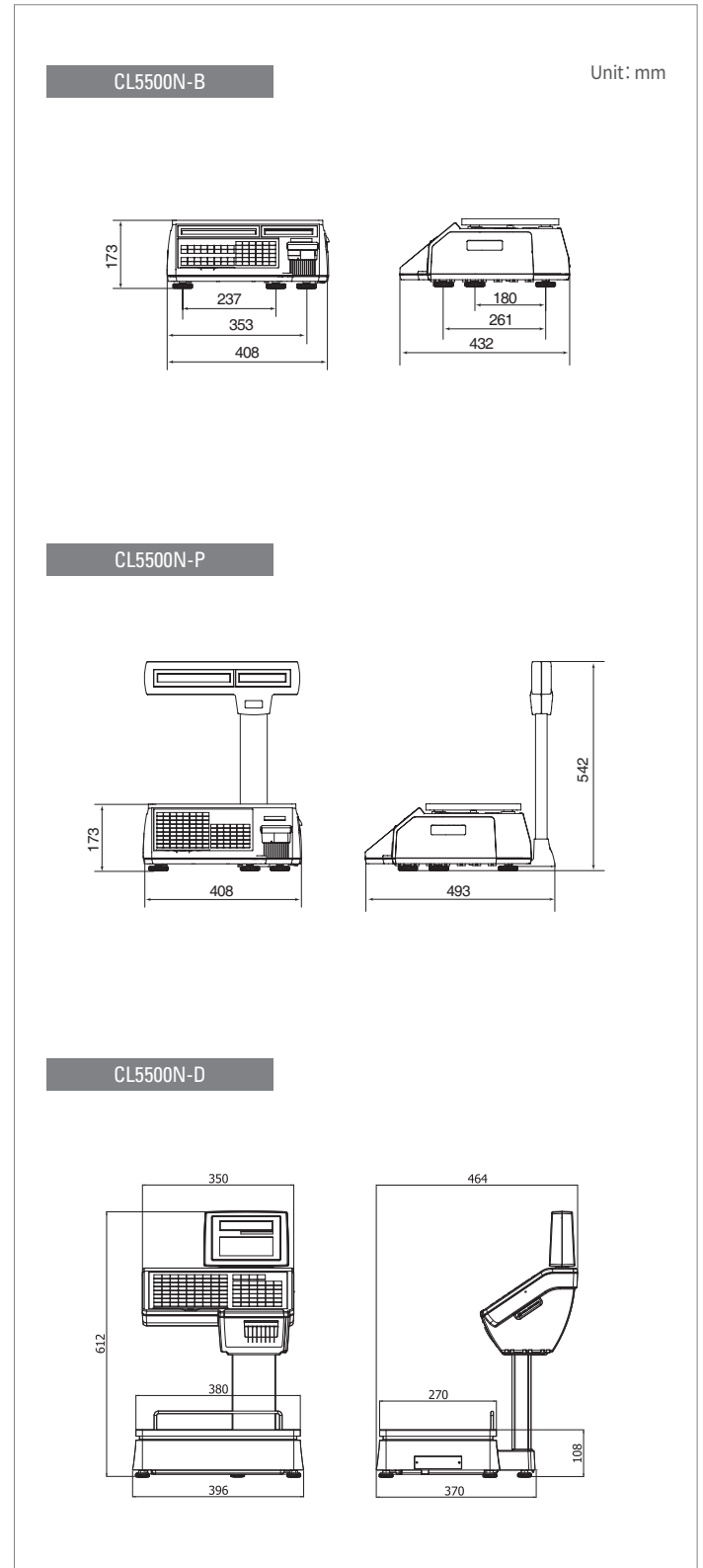

고객지원센터 : 1577-5578

본사 : 경기도 양주시 광적면 그루고개로 262 T. 031 820 1100
 서울사무소 : 서울 강동구 양재대로 1315(성내동) 카스빌딩 T. 02 2225 3500 F. 02 475 4668/9
 인천 | 032 434 0281 광주 | 062 363 0262 대전 | 042 672 1016 대구 | 053 356 7111
 부산 | 051 313 3626 전주 | 063 211 4661 창원 | 055 255 4371 울산 | 052 267 3626
 여수 | 061 691 0262 천안 | 041 621 1015 구미 | 054 476 6353 수원 | 031 8015 4295

카스 공식 홈페이지

ISO 14001

km3 DMV TUV SP CE UL

* 제품 이미지는 실물과 다를 수 있으며, 사정에 따라 일부 변경될 수 있습니다.

CAS