

Caston IV

Crane Scale

ひょう量	目量
1000kg	0.5kg
2000kg	1kg
3000kg	2kg
5000kg	2kg

- バッテリー駆動(フル充電で72時間使用可能)
- 明るく読みやすいディスプレイ(LED30.48mm)
- ワイヤレスリモコン標準装備
- オートスパン・ゼロトラッキング機能



オプション:防熱カバー



CAS
S · C · A · L · E

CASTON IV Crane Scale

特徴

- ローバッテリー表示
- 充電式バッテリー
- 予備バッテリー及び充電器標準装備
- オン・オフ・ゼロ・風袋引・ホールドキー付
- 明るく読みやすいLED表示
- オートスパン機能
- ゼロトラッキング機能

仕様

型 式	1 THC	2 THC	3 THC	5 THC
秤量 × 目量	1000×0.5kg	2000×1kg	3000×2kg	5000×2kg
最大風袋引量	秤量まで			
ディスプレイ	LED (30.48mm)			
バッテリー電圧	DC 6 V			
充電器電源電圧	AC 100V 50/60Hz			
機 能 表 示	ゼロ・風袋引・ホールド・バッテリー			
消費電力	1.2W			
使用温度範囲	-10°C~+40°C			
製品重量	20kg	28kg	30kg	

外形寸法

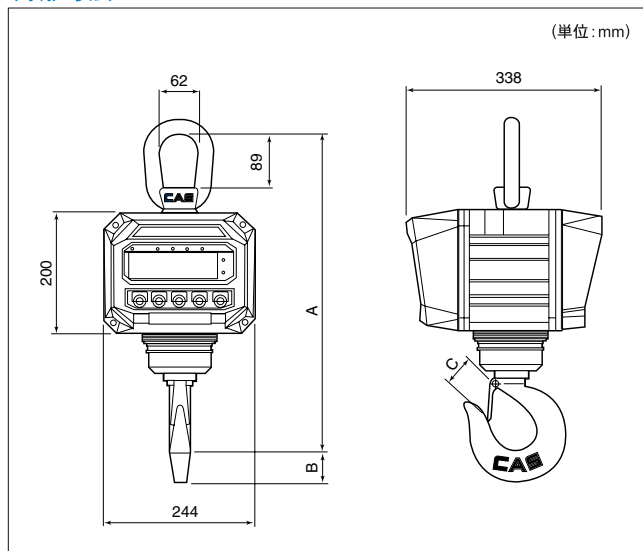

(単位: mm)

型 式	A	B	C
1 THC	463	29	30
2 THC	520	45	45
3 THC	520	45	45
5 THC	543	45	45



▲ 表示部及びキーボード部



バッテリー取付 ▶

※ 取引証明用以外としてご使用ください。
 ※ 外観・仕様は改良のため予告なく変更することがあります。

製造 **CAS**

輸入  株式会社 **石蔵商店**

〈お問い合わせ・メンテナンスは〉