

밝고 선명한 LED 디스플레이



견고하고 습기에 강한 구조



회전식 후크 적용

CASTON III PLUS

Crane Scale

CASTON III PLUS는 견고한 알루미늄 다이캐스팅 케이스와 IP66 방수/방진 구조로 창고 및 주조 공장 등 고용량 계량이 필요한 거친 산업환경에 적합하며, 정확한 무게값을 제공합니다. 또한, 간편한 배터리 교체, TWIN 연동, SUN VISOR 등과 같이 사용자 편의를 고려한 설계 및 기능으로 보다 간편하고 효율적인 사용이 가능합니다.



CASTON III PLUS



Hardware

견고한 IP66 방수/방진 구조

견고한 케이스를 통해 거친 산업환경과 고충량을 필요로 하는 실내외 사용환경에 적합합니다. 또한, IP66 방수/방진 구조로 습기와 먼지가 많은 환경에서도 사용이 가능합니다.

TWN과 블루투스 연동(선택사양)

TWN과 블루투스 연동이 가능하여 TWN에서 쉽게 무게값을 확인할 수 있으며, 전원 ON/OFF 및 영점, 용기, 홀드, 프린트 소계·합계 기능의 다양한 기능을 TWN으로 컨트롤 할 수 있습니다.



SUN VISOR 장착(선택사양)

SUN VISOR(햇빛 가리개)는 CASTON III PLUS의 실외사용시 디스플레이의 가독성을 높여 주어, 사용자가 무게값을 정확히 확인할 수 있습니다.

밝고 선명한 LED 디스플레이

밝고 선명한 LED 디스플레이(문자 높이:38mm)를 통해 사용자가 무게값을 쉽게 확인할 수 있습니다.

리모트 컨트롤러

리모트 컨트롤러를 통해 전원, ON/OFF, 영점, 용기, 홀드, 지움, 합계 기능을 수행할 수 있습니다.



회전식 후크 적용

회전식 후크를 적용하여 계량시 안전성 및 무게값의 정확성을 보장합니다.



간편한 배터리팩 교체

핸드 볼트를 통해 손쉽게 배터리팩을 교체할 수 있으며 배터리 팩과 충전기 연결이 쉬워 간편하게 충전할 수 있습니다.

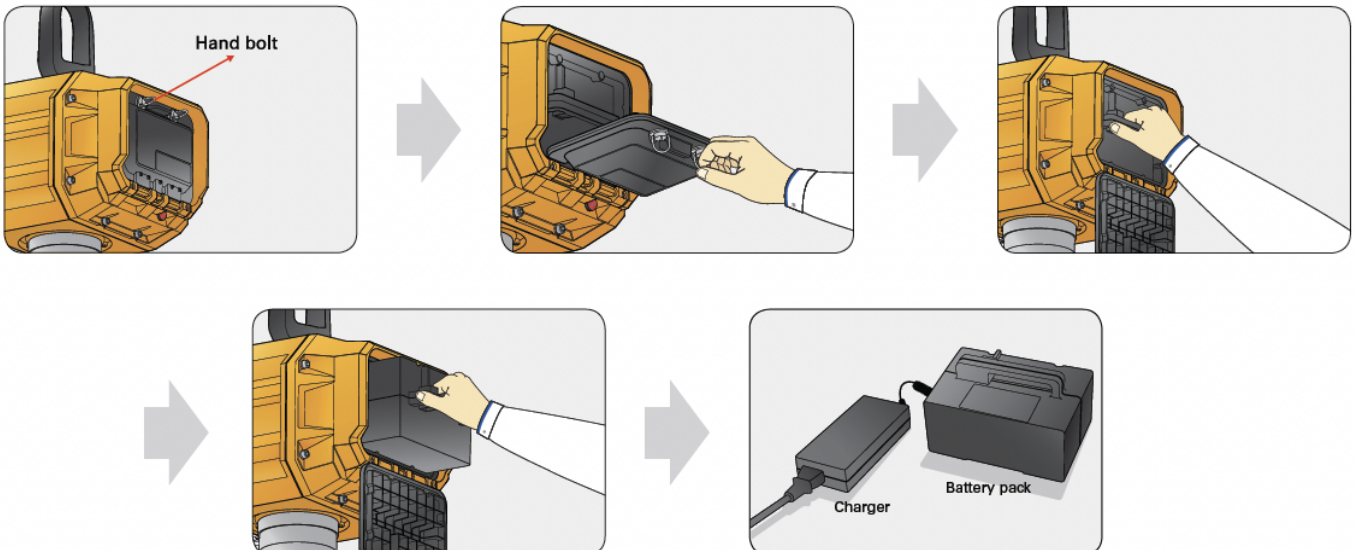

Crane Scale

TWN

컴팩트 사이즈 및 휴대가 용이한 구조

TWN은 컴팩트한 사이즈로 휴대가 용이하며 거치대가 있어 책상 및 테이블에 거치가 가능합니다. 또한, 차량용 거치대와 호환되어 차량 내부에 설치할 수 있습니다.



데이터 저장 가능

품목 100개 및 무게 데이터 5000개(날짜 및 시간, 총중량 데이터 포함) 저장이 가능합니다.

TFT LCD 디스플레이 및 숫자/문자 키패드, SUNCAP 적용

320x240 사이즈의 TFT LCD 디스플레이 및 숫자/문자/기능 키패드를 적용하여 조작이 간편하며, Suncap 통해 외부에서도 정확히 무게값을 확인 할 수 있습니다.



제품특징

- 컴팩트한 사이즈 휴대 용이
- TFT LCD 디스플레이 및 SUNCAP 적용
- TWN-PC간 USB 통신 가능
- 모바일 프린터 연결 가능(유선/무선 선택가능)

CASTON III^{PLUS} CONNECTION

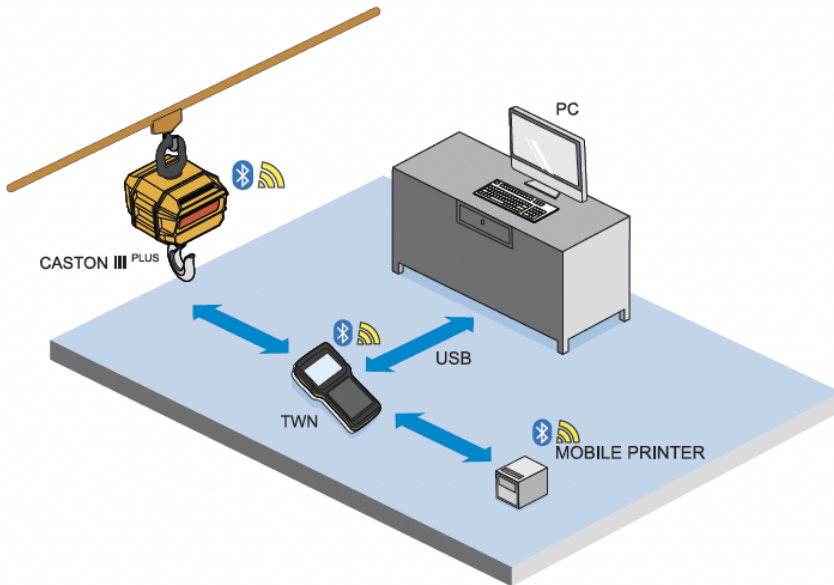

- CASTON III^{PLUS} 컨트롤 및 계량값 표시(CASTON III^{PLUS} ↔ TWN)
- 계량값 출력150(TWN ↔ MOBILE PRINTER)
- 계량값 업로드 및 품번/품목/사용자 메시지 업다운로드(TWN ↔ PC)



▲ 사용환경

CASTON III^{PLUS}

Crane Scale

SPECIFICATIONS

Model	CASTON III™					
Max.capacity (kg)	2,000	3,000	5,000	10,000	15,000	20,000
Readability (kg)	1	1	2	5	10	10
Display type	5 digits LED(1.5 inch)					
Operating temperature	-10°C~+40°C					
Power source	DC 12V Rechargeable battery					
Power Consumption	1.2 ~ 2.4W					
Display lamp	ZERO, TARE, HOLD, LOW BATTERY LAMP					
Battery operating time(continuous)	40 HOURS					
Battery chrging time	8 HOURS					
Options	Sun visor, Bluetooth communication,TWN					
Product weight (kg)	28	28	31	44	53	76

FEATURES

- 1.5 inch high visibility LED display
- Rugged enclosure suitable for rough environment
- Watertight structure, protect against moisture and dust
- High accuracy up to +/-0.03% of capacity
- Infrared remote controller (for up to 8m)
- Easy to change a battery pack
- Low battery status lamp
- Auto power off, sleep mode, hold functions
- Swivel Hook

OPTIONS

- Sun visor
- Bluetooth communication
- TWN(Portable handheld indicator)

DIMENSIONS

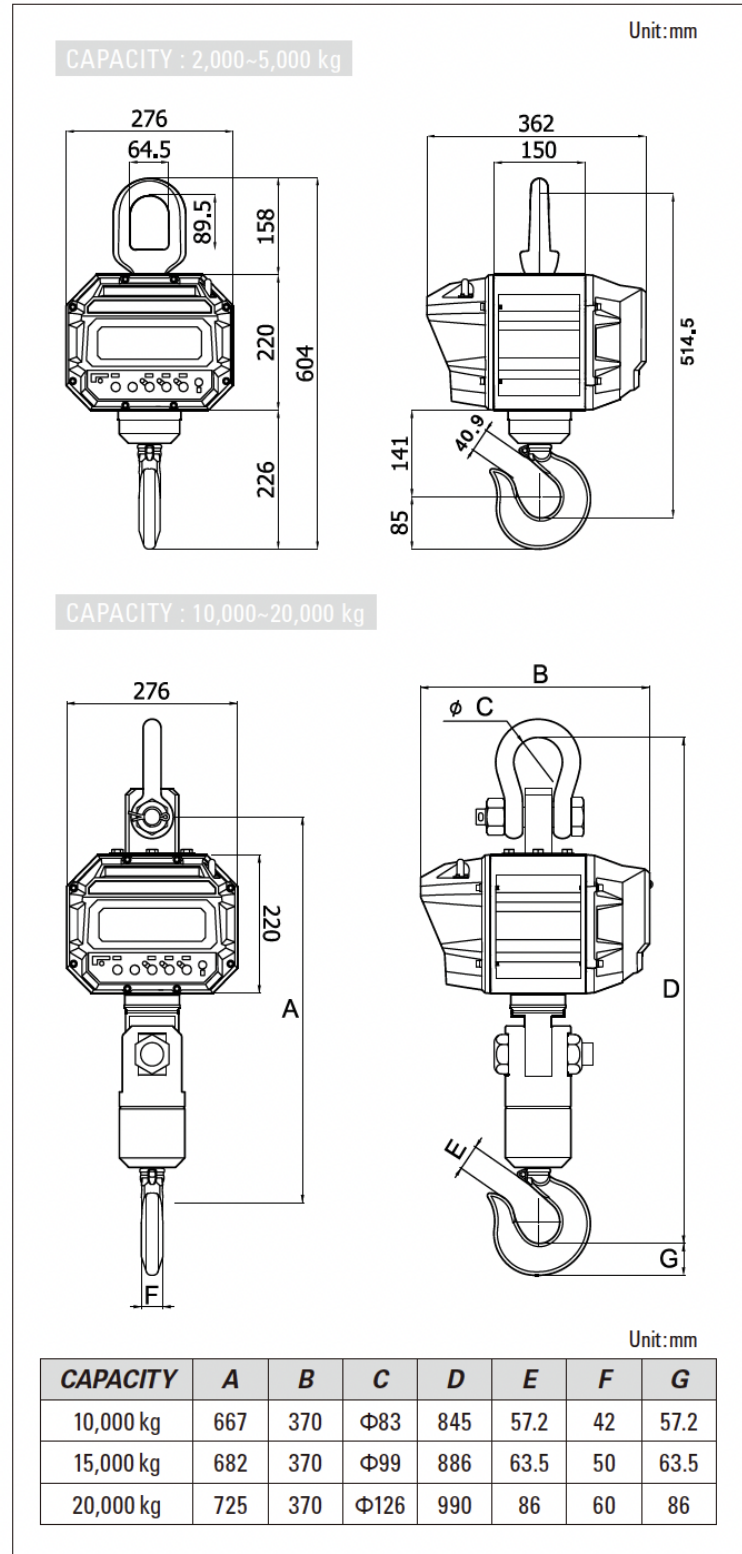

CAS

CAS BLDG., # 440-1, SUNGNAE-DONG,
GANGDONG-GU, SEOUL, KOREA

TEL_ 82 2 2225 3500

FAX_ 82 2 475 4668

<http://www.globalcas.com>

Specifications are subject to change for improvement without prior notice.