



Wrap



Weight



Label

# WM-NANO SERIES

## TABLE-TOP WRAPPER

WM-NANO시리즈는 Table-Top 방식으로 컴팩트한 디자인을 자랑하며, 빠른 랩핑 속도와 안정된 포장을 실현합니다. CAS의 혁신적인 기능과 CAS만의 아이덴티티로 리테일시장에 최적의 솔루션을 실현시켜 드립니다.



# WM-NANO SERIES

## Feature (특징)

### 간단한 필름교환

간단한 구조로 쉽게 필름교환이 가능



### 터치 디스플레이 적용(풀 컬러 그래픽)

7인치의 대형 풀컬러 그래픽 디스플레이로 한눈에 확인이 가능하며, 터치스크린 기능으로 편리한 조작이 가능합니다.



### 빠른 랩핑속도

분당 15팩 포장가능



### 손쉬운 조작

별도의 조작 필요없이 용기하중시 자동랩핑 & 자동라벨발행

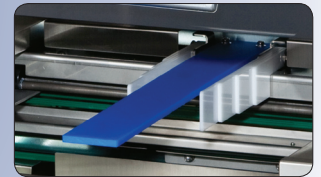

### Large 투입구

넓은 상품투입구로 다양한 사이즈의 용기를 사용할 수 있으며, 큰부피의 상품포장 또한 가능

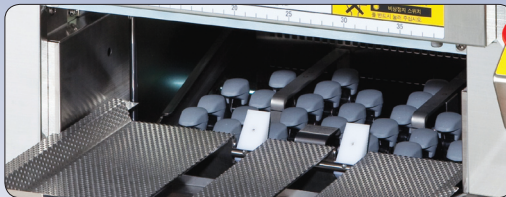

### 편리하고 안전한 구조

언제나 사용가능한 긴급정지 버튼 및 안전센서로 위험한 작업을 예방합니다.



# TABLE-TOP WRAPPER



## Application (응용분야)

### 적용분야

▶정육



▶야채



▶수산



▶조리



### 이력 추적제 & 등급 표시제 완벽대응

스캐너 호환을 통한 바코드 리딩



## Consumables (소모품)

### NANO 전용랩

효율적인 각종 사이드랩

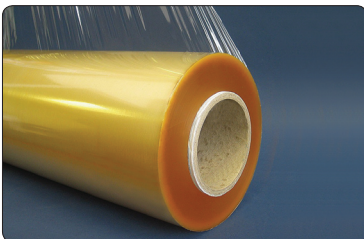

### 저울용 계량라벨

각종 전자저울용 라벨 | 카스 전자저울용 라벨 · 데스크용 라벨 · 대립 이시다 라벨 · 기린 데리우가 저울용 라벨  
필름표면지 | PE(폴리에틸렌필름), PP(폴리프로필렌필름), 유포지(합성폴리프로필렌필름), PET(폴리에스터필름), 기타 필름류  
종이표면지 | 아트지, 미라지, 모조지, 감열지, 기타



### 육가공, 수산 산업용 바코드 프린터용 라벨

필름표면지 | PE(폴리에틸렌필름), PP(폴리프로필렌필름), 유포지(합성폴리프로필렌필름), PET(폴리에스터필름), 기타 필름류  
종이표면지 | 아트지, 미라지, 모조지, 감열지, 기타

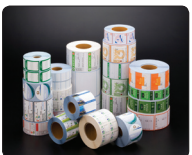

# WM-NANO SERIES | TABLE-TOP WRAPPER

## 제품사양

Model	WM-NANO	
	M type	L type
포장속도	15 Pack/min	
포장범위	20g ~ 1.5kg	20g ~ 3.5kg
계량범위	20g ~ 6kg	40g ~ 15kg
포장가능 크기(mm)	가로: 95 ~ 210 세로: 130 ~ 330 높이: Max. 130 트레이 높이: 45 이내	가로: 127 ~ 254 세로: 130 ~ 350 높이: Max. 130 트레이 높이: 45 이내
트레이 종류	PSP, PP, NET	
필름타입	Poly 또는 PVC	
필름크기(mm)	350 ~ 450	400 ~ 560
제품사이즈(mm)	653(W) x 756(D) x 703(H)	700(W) x 865(D) x 703(H)
사용전원	단상 220 ~ 240V 50/60HZ	
사용온도	5°C~35°C(41°F ~ 95°F)	
습도	20% ~ 85% R.H.	
제품무게(kg)	84	85
노이즈	75db	

## 제품특징

- 최고의 랩핑 속도 (15팩/Min)
- 간단한 필름교환과 필름 청결 유지 가능
- large 투입구 (큰제품 포장 가능)
- 계량대와 리프트의 손쉬운 탈부착 가능
- 7' 터치 디스플레이 적용 (풀 컬러 그래픽)

## 전국 직영지점 및 영업소

서울사무소: 02) 2225-3500

인천지점: 032) 434-0281

수원영업소: 031) 8015-4295

천안영업소: 041) 621-1015

대전지점: 042) 672-1015

전주지점: 063) 211-4661

광주지점: 062) 363-0262



구미영업소: 054) 363-0262

대구지점: 053) 356-7111

울산지점: 052) 267-3626

부산지점: 051) 313-3626

마산지점: 055) 255-4371

순천지점: 061) 725-0262

## 제품크기

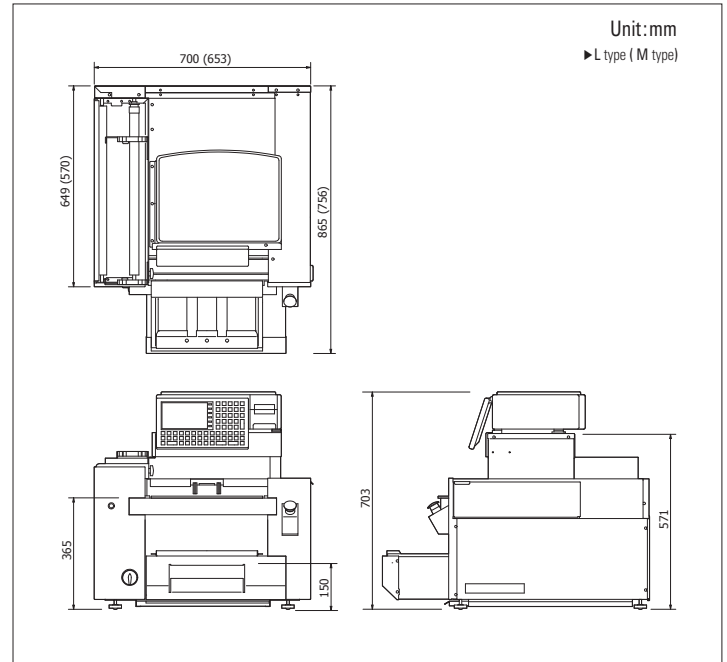

**CAS** www.cas.co.kr

고객 서비스 지원 센터

무료 상담 센터

1577-5578  
수리 및 고장 접수

080-022-0022