

POS/ECR Interface Scale

PDN series



POS/ECR 시스템에 최적인 체크아웃 저울

PDN은 결제 과정 중 일어나는 무게측정에 최적화된 솔루션입니다.

저상형 구조로 사용공간을 효율적으로 활용할 수 있고, 고휘도 LED 디스플레이로 시인성이 좋습니다.



POS 및 ECR 시스템 연결



틸팅 디스플레이 및 저상형 구조



고휘도 LED 디스플레이 적용

CAS

제품 특징



> 인터페이스 및 전원

전원 공급 및 통신용 USB

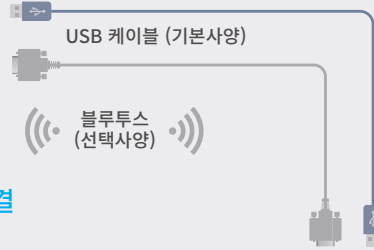

> POS/ECR 시스템 연결

> 리모트 디스플레이



듀얼 디스플레이 (선택사양)

최대 2 m

> 엣지 트레이(선택사양)



> 디스플레이

틸팅 디스플레이, 고휘도 LED 디스플레이

측면/후면 디스플레이(선택사양)

제품 사양

모델명	PDN		
최대용량	Max. 3/6 kg	Max. 6/15 kg	Max. 15/30 kg
한 눈의 값	1/2 g	2/5 g	5/10 g
최대 용기값	-2.999 kg	-5.998 kg	-14.995 kg
외부 분해도	1/3,000(Dual Interval)		
디스플레이	94 x 28 mm / 6자리 LED		
리모트 디스플레이	94 x 28 mm / 6자리 LED		
심볼	안정, 영점, 용기, kg		
키	영점, 용기, 기능		
기능	계량, ECR/프린터 프로토콜 탑재, 블루투스 무선 통신(선택사양)		
제품 크기	384(W) x 308.4(D) x 81.8(H) mm		
짐판 크기	380(W) x 280(D) mm		
제품 무게	5.6 kg		
전원	USB DC5V 또는 USB 아답터(5V, 1A / 선택사양)		
사용온도	-10°C ~ +40°C		
선택 사양	블루투스 모듈 (RS-232C 통신 중 택일, 동시 사용 불가), 엣지트레이, USB 아답터(DC5V, 1A)		

제품 도면

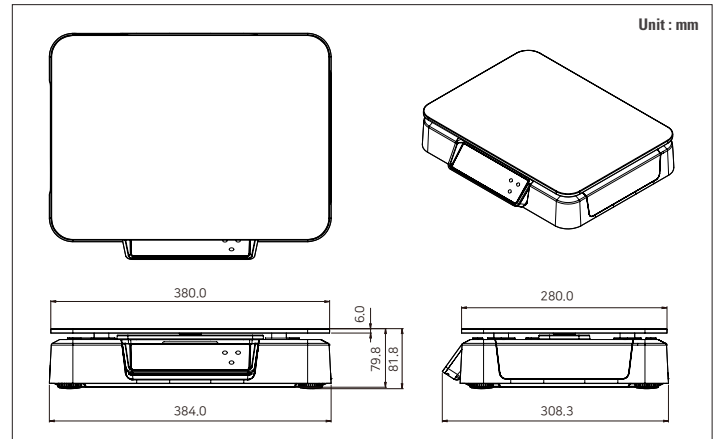

PDN 기본 타입



PDN 리모트 디스플레이



PDN 사용자 디스플레이 타입

Ver. 1.0 025052



CAS 공식 홈페이지

고객지원센터 : 1577-5578 공식홈페이지 : www.cas.co.kr

본사: 경기도 양주시 광적면 그루고개로 262 TEL: 031 820 1100

서울사무소: 서울 강동구 양재대로 1315(성내동) 카스빌딩 TEL: 02 2225 3500

인천 1 032 434 0281 광주 1 062 363 0262 대전 1 042 672 1016 대구 1 053 356 7111

부산 1 051 313 3626 전주 1 063 211 4661 창원 1 055 255 4371 울산 1 052 267 3626

여수 1 061 691 0262 천안 1 041 621 1015 구미 1 054 476 6353 수원 1 031 8015 4295



*제품 이미지는 실물과 다를 수 있으며, 사정에 따라 일부 변경될 수 있습니다.