

Waterproof Scale

FW500 Series



防水秤

FW500系列是全不锈钢, 大尺寸秤盘和IP69K的防水构造, 在高温高压下可清洗.
使用干电池和充电电池, 方便携带. 低电力设计, 可长时间使用.
适合水产市场, 食品加工, 食堂等 水分多需要清洗的环境.



防水构造



足够大的不锈钢秤盘



高分辨率和快速计量功能



背显

产品特征

- IP69k (Waterproof 构造)
- 足够大的不锈钢秤盘
- 快速精密的计量功能(1/3,000 [双分度值])
- 自动电源关闭功能
- 高清晰显示屏
- 背显

• IP69k 防水构造

- 高温高压下可清洗, 湿度重的地方也可稳定使用.



• 足够大的不锈钢秤盘

- 足够大的不锈钢秤盘可稳定的测量大测量物, 适合在卫生的环境下使用.



• 高分辨率和快速计量功能

- 1/3,000 双量程的高精度, 快速的显示和稳定的速度使其具有高生产能力.



• 经济又便利的功能

- 使用干电池和充电电池, 设计低电力回路. 通过自动电源关闭功能, 更经济性使用.

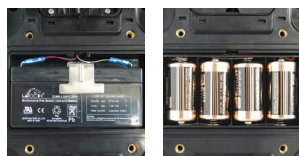

产品参数

- AC适配器(FW500-C)
- 背显
- 大秤盘 ▶ 310 (W) x 248 (D)

产品参数

型号	FW500-C			FW500-E		
最大皮值 (kg)	3/6	6/15	15/30	3/6	6/15	15/30
分度值 (g)	1/2	2/5	5/10	1/2	2/5	5/10
外部精度	1/3,000 (双分度值)					
显示屏	LCD			LED		
显示	5 位数 (高度 35mm)			6 位数 (高度 19mm)		
显示状态	稳定, 零点, 容器, 重量单位(kg), 低电压(BAT)					
按键	零点, 容器, 保持, 电源					
功能	保持, 自动电源关闭功能					
电源	D size 干电池(1.5V x 4ea) 12V/1.5A 适配器			6V 充电电池 12V/1.5A 适配器		
使用时间	锰电池: 约1200小时 碱电池: 约2500小时			充电电池: 约100小时		
使用温度 (°C)	-10~ +40					
秤盘尺寸(mm)	247 (W) x 212 (D)					
产品尺寸 (mm)	266 (W) x 303 (D) x 109 (H)					
产品重量 (kg)	3.0			3.3		

产品尺寸

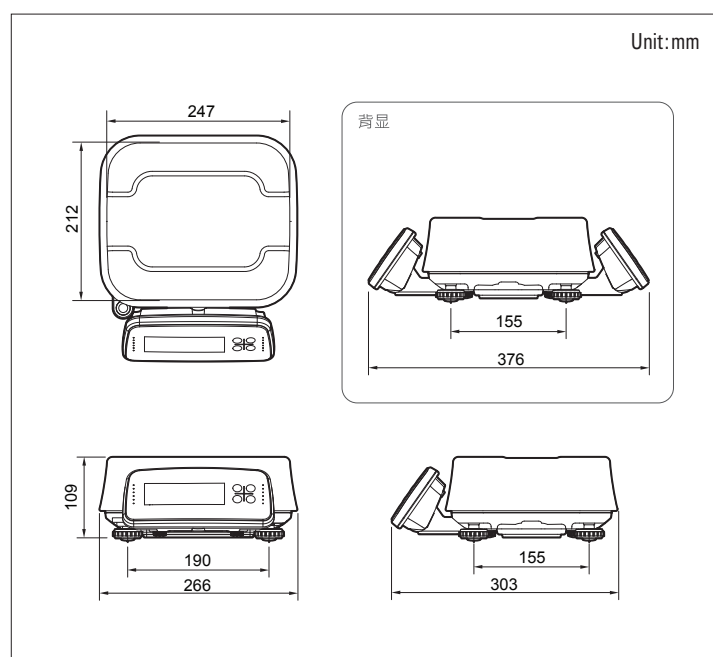

CAS CHINA Homepage

上海凯士电子有限公司

上海市松江区新桥镇卖新公路1501号

TEL: 021-5768-0558 / FAX: 021-5768-0559

www.cas-china.com



*产品图片可能会与实物有所不同, 可以根据情况进行部分变更

CAS